



ΠΑΝΕΠΙΣΤΗΜΙΟ ΔΥΤΙΚΗΣ ΜΑΚΕΔΟΝΙΑΣ
ΣΧΟΛΗ ΚΟΙΝΩΝΙΚΩΝ ΚΑΙ ΑΝΘΡΩΠΙΣΤΙΚΩΝ ΕΠΙΣΤΗΜΩΝ

ΠΑΙΔΑΓΩΓΙΚΟ ΤΜΗΜΑ
ΝΗΠΙΑΓΩΓΩΝ

**ΠΡΟΓΡΑΜΜΑ ΜΕΤΑΠΤΥΧΙΑΚΩΝ ΣΠΟΥΔΩΝ «ΕΠΙΣΤΗΜΕΣ
ΤΗΣ ΑΓΩΓΗΣ»**

Κατεύθυνση «Διδασκαλία της Νέας Ελληνικής Γλώσσας»

Διπλωματική Εργασία

Θέμα: Παραγωγή γλωσσικού υλικού για αλλόγλωσσα παιδιά προσχολικής ηλικίας από την Ουκρανία. Πέντε περιστάσεις επικοινωνίας.

Subject: Production of language materials for foreign-language preschool children from Ukraine. Five communication situations.

Της

Αγγελοπούλου Μαρίας

A.E.M.: 051

Επιβλέπουσα καθηγήτρια: Χατζηπαναγιωτίδη Άννα

Εξεταστές: Ντίνας Κωνσταντίνος

Μπίκος Κωνσταντίνος

Φλώρινα, Φεβρουάριος 2023

Ευχαριστίες

Η παρούσα εργασία αποτελεί διπλωματική εργασία που εκπονήθηκε στα πλαίσια του μεταπτυχιακού προγράμματος «Επιστήμες της Αγωγής: Διδασκαλία της Νέας Ελληνικής Γλώσσας» του Πανεπιστημίου Δυτικής Μακεδονίας, του τμήματος Νηπιαγωγών.

Θα ήθελα να ευχαριστήσω την επιβλέπουσα καθηγήτρια μου, κ. Χατζηπαναγιωτίδη Άννα, καθώς η ολοκλήρωση της διπλωματικής μου εργασίας θα ήταν αδύνατη χωρίς την πολύτιμη βοήθεια, καθοδήγηση και υποστήριξη της.

Επίσης, θα ήθελα να ευχαριστήσω τους καθηγητές κ. Ντίνα Κωνσταντίνο και τον κ. Μπίκο Κωνσταντίνο που με προθυμία δέχτηκαν να είναι μέλη της τριμελούς επιτροπής αξιολόγησης της διπλωματικής μου εργασίας.

Τέλος, θα ήθελα να ευχαριστήσω βαθιά την οικογένεια μου και κυρίως τον σύζυγο μου, Ζήση, για την άμετρη συμπαράσταση και κατανόηση που έδειξε καθόλη τη διάρκεια των μεταπτυχιακών μου σπουδών.

Την παρούσα εργασία την αφιερώνω στα παιδιά μου, Σοφία και Χρήστο.

Copyright © Αγγελοπούλου Μαρία, Φεβρουάριος 2023.

Με επιφύλαξη παντός δικαιώματος. All rights reserved. Απαγορεύεται η αντιγραφή, αποθήκευση και διανομή της παρούσας εργασίας, εξ ολοκλήρου ή τμήματος αυτής, για εμπορικό σκοπό. Επιτρέπεται η ανατύπωση, αποθήκευση και διανομή για σκοπό μη κερδοσκοπικό, εκπαιδευτικής ή ερευνητικής φύσης, υπό την προϋπόθεση να αναφέρεται η πηγή προέλευσης και να διατηρείται το παρόν μήνυμα. Ερωτήματα που αφορούν τη χρήση της εργασίας για κερδοσκοπικό σκοπό πρέπει να απευθύνονται προς τον συγγραφέα. Οι απόψεις και τα συμπεράσματα που περιέχονται σε αυτό το έγγραφο εκφράζουν τον συγγραφέα και μόνο.

Περίληψη

Η παρούσα εργασία εστιάζει στην παραγωγή γλωσσικού υλικού για αλλόγλωσσα παιδιά προσχολικής ηλικίας από την Ουκρανία πάνω σε πέντε περιστάσεις επικοινωνίας: επικοινωνία/ ηλεκτρονικός υπολογιστής, φαγητό, μαγαζιά/ αγορά, επαγγέλματα χρώματα/ ενδυμασία. Αποτελείται από τρία μέρη. Στο πρώτο μέρος αναλύεται το θεωρητικό πλαίσιο της εργασίας. Αρχικά, γίνεται αναφορά στον ορισμό του όρου πρόσφυγας και στην περίπτωση των προσφύγων από Ουκρανία. Συνεχίζει με τη διδασκαλία της ελληνικής ως δεύτερης/ ξένης γλώσσας, τους οργανισμούς που συντελούν για τη διδασκαλία της (ΚΕΠΑ, Ε.ΔΙΑ.Μ.ΜΕ.) καθώς και τις διδακτικές προσεγγίσεις που χρησιμοποιούνται για το σκοπό αυτό. Τέλος, γίνεται αναφορά στο ρόλο της διαπολιτισμικής εκπαίδευσης στην ένταξη των προσφύγων και στα αναλυτικά προγράμματα που αξιοποιούνται για την εκπαίδευσή τους.

Στο δεύτερο μέρος της εργασίας παρουσιάζεται ο στόχος της εργασίας και η μεθοδολογία της έρευνας που ακολουθήθηκε για την εκπόνηση της εργασίας.

Στο τρίτο μέρος παρουσιάζεται το εκπαιδευτικό υλικό που κατασκευάστηκε για παιδιά προσχολικής ηλικίας από την Ουκρανία. Σε κάθε περίπτωση αναφέρονται αναλυτικά οι δραστηριότητες, οι στόχοι (γλωσσικούς, κοινωνικούς, πολιτισμικούς), το λεξιλόγιο, τα μέσα και τα υλικά που χρησιμοποιήθηκαν για την κατασκευή του εκπαιδευτικού υλικού.

Abstract

This paper focuses on the production of language materials for foreign-language preschool children from Ukraine on five communication contexts: communication/computer, food, shops/market, professions, colours/clothing. It consists of three parts. The first part analyses the theoretical framework of the work. First, the definition of the term refugee and the case of refugees from Ukraine are discussed. It continues with the teaching of Greek as a second/foreign language, the organizations that contribute to its teaching (KEPA, E.DI.M.ME.) as well as the teaching approaches used for this purpose. Finally, reference is made to the role of intercultural education in the integration of refugees and the curricula used for their education.

The second part of the paper presents the aim of the paper and the research methodology followed for the preparation of the paper.

The third part presents the educational materials developed for preschool children from Ukraine. In each case the activities, objectives (linguistic, social, cultural), vocabulary, means and materials used for the construction of the educational material are detailed.

Εισαγωγή

Τις τελευταίες δεκαετίες παρατηρούνται αυξημένες μεταναστευτικές και προσφυγές ροές προς τη χώρα μας, το οποίο έχει σαν αποτέλεσμα να παρατηρηθούν κοινωνικές, πολιτικές και οικονομικές αλλαγές. Ο χώρος της εκπαίδευσης, όπως είναι αναμενόμενο, δε θα μπορούσε να μείνει ανεπηρέαστος. Η πολυπολιτισμικότητα είναι πλέον γεγονός στα σχολεία και το εκπαιδευτικό γίνεσθαι απαιτεί αλλαγές, κυρίως στη φιλοσοφία της λειτουργίας του σχολικού συστήματος. Σημαντικό εργαλείο για την αντιμετώπιση της πολυπολιτισμικότητας στο σχολείο αποτελεί η διαπολιτισμική εκπαίδευση, ο ρόλος της οποίας αναλύεται εκτενέστερα μέσα στην εργασία.

Η παρούσα εργασία αναφέρεται στο προσφυγικό ζήτημα και κυρίως στα παιδιά πρόσφυγες προσχολικής ηλικίας από Ουκρανία που αναγκάστηκαν να εγκαταλείψουν τη χώρα τους λόγω πολέμου. Η διδασκαλία των παιδιών αυτών και η παραγωγή εκπαιδευτικού υλικού για τη διδασκαλία τους είναι το θέμα της εργασίας. Μέσα από συνεντεύξεις με ελληνίδες νηπιαγωγούς που στο προηγούμενο σχολικό έτος είχαν στην τάξη τους παιδιά από Ουκρανία, εντοπίζονται οι ανάγκες και τα ενδιαφέροντα των παιδιών και σύμφωνα με αυτά δημιουργείται το εκπαιδευτικό υλικό. Προτεραιότητα αποτελεί η εκμάθηση της ελληνικής γλώσσας στα παιδιά αυτά ώστε να μπορούν να συνεννοηθούν με τα υπόλοιπα και να ενταχθούν στην ομάδα του σχολείου, και ως συνέχεια στο ευρύτερο πλαίσιο της κοινωνίας. Στο εκπαιδευτικό υλικό εντάχθηκαν, επίσης, δραστηριότητες με κίνηση και καλλιτεχνικού ενδιαφέροντος όπως πχ ζωγραφική, κατασκευές, δραματοποίηση, καθώς όπως προκύπτει μέσα από τις συνεντεύξεις κεντρίζουν το ενδιαφέρον των παιδιών. Τέλος, αναφέρονται στοιχεία της ουκρανικής γλώσσας και πολιτισμού σε αντιστοιχία με την ελληνική με σκοπό να φέρουν πιο κοντά τους δύο πολιτισμούς.

Περιεχόμενα

Ευχαριστίες.....	2
Περίληψη.....	4
Abstract	4
Εισαγωγή.....	5
Α' Μέρος: Θεωρητικό πλαίσιο	8
1.1: Οι πρόσφυγες στην Ελλάδα	8
1.1.1 Διασαφήνιση και ερμηνεία του όρου «πρόσφυγας»	8
1.1.2 Οι πρόσφυγες στην Ελλάδα	8
1.1.3 Το προσφυγικό ζήτημα σήμερα – Η περίπτωση της Ουκρανίας	9
1.2: Η Ελληνική ως δεύτερη / ξένη γλώσσα.....	10
1.3. Οργανισμοί για τη διδασκαλία της ελληνικής ως Δεύτερης/Ξένης γλώσσας	11
1.3.1: Κοινό Ευρωπαϊκό Πλαίσιο Αναφοράς για τις Γλώσσες (ΚΕΠΑ)	11
Παραγωγή προφορικού λόγου	12
Παραγωγή γραπτού λόγου.....	12
Κατανόηση προφορικού λόγου.....	13
Κατανόηση γραπτού λόγου.....	14
1.3.2: Ε.ΔΙΑ. Μ. ΜΕ.....	15
1.4.: Διδακτικές προσεγγίσεις για τη δεύτερη γλώσσα	15
1.4.1 Επικοινωνιακή προσέγγιση	15
1.4.2. Ολική αισθητηριακή κινητική απόκριση.....	16
1.4.3. Δραστηριοκεντρική Μέθοδος	16
1.4.4. Θεματική προσέγγιση	17
1.5.: Η Ομαδοσυνεργατική μάθηση.....	17
1.6.: Το παιχνίδι ως εκπαιδευτικό εργαλείο	18
1.7.: Η Διαπολιτισμική Εκπαίδευση με σκοπό την ένταξη των προσφύγων	19
1.8.: Αναλυτικά Προγράμματα Σπουδών	21
Αναλυτικό πρόγραμμα σπουδών της Κύπρου	21
Αναλυτικό πρόγραμμα για τα ελληνικά παρoικιακά σχολεία	23
Β' Μέρος: Μεθοδολογία της έρευνας.....	26
Γ' Μέρος: Παραγωγή υλικού για παιδιά πρόσφυγες προσχολικής ηλικίας	27
1 ^η Επικοινωνιακή περίσταση: Επικοινωνία / Ηλεκτρονικός Υπολογιστής.....	27

2η Επικοινωνιακή περίσταση: Φαγητό.....	36
3η Επικοινωνιακή περίσταση: Μαγαζιά /Αγορά	45
4η Επικοινωνιακή περίσταση: Επαγγέλματα.....	53
5η Επικοινωνιακή περίσταση: Ένδυση / Χρώματα	62
Συμπεράσματα	73
Βιβλιογραφία	74
Παράρτημα.....	76
Συνεντεύξεις νηπιαγωγών.....	76
Παραγωγή υλικού για παιδιά πρόσφυγες προσχολικής ηλικίας.....	77
1 ^η επικοινωνιακή περίσταση: επικοινωνία/ ηλεκτρονικός υπολογιστής	77
2η Επικοινωνιακή περίσταση: Φαγητό.....	84
3η Επικοινωνιακή περίσταση: Μαγαζιά /Αγορά	89
4η Επικοινωνιακή περίσταση: Επαγγέλματα.....	92
5η Επικοινωνιακή περίσταση: Ένδυση / Χρώματα	98

Α' Μέρος: Θεωρητικό πλαίσιο

1.1: Οι πρόσφυγες στην Ελλάδα

1.1.1 Διασαφήνιση και ερμηνεία του όρου «πρόσφυγας»

Πρόσφυγας ονομάζεται ο αλλοδαπός ο οποίος ζητεί άσυλο στη χώρα δηλώνοντας το προφορικά ή εγγράφως σε οποιασδήποτε αρχή στα σημεία εισόδου της χώρας ή ακόμα και εντός της χώρας. Σύμφωνα με τη Σύμβαση της Γενεύης του 1951, πρόσφυγας θεωρείται κάθε άνθρωπος που εγκαταλείπει χωρίς την θέληση του το κράτος του οποίου είναι πολίτης, εξαιτίας δικαιολογημένου φόβου ότι εκεί θα υποστεί διωγμούς λόγω της θρησκείας, της εθνικότητας, ή ακόμα και εξαιτίας της ιδιότητάς του ως μέλος μιας ιδιαίτερης κοινωνικής ομάδας ή των πολιτικών του απόψεων (πολιτικός πρόσφυγας). Επιπλέον του είναι αδύνατο να εξασφαλίσει προστασία από τη χώρα του ή, εξαιτίας του φόβου αυτού, δεν επιθυμεί να τεθεί υπό αυτή την προστασία ([Πρόσφυγας - Βικιπαίδεια \(wikipedia.org\)](https://el.wikipedia.org/wiki/Πρόσφυγας)). Για τον λόγο αυτό, μέχρι την οριστική απόφαση του αιτήματός του δεν επιτρέπεται η απομάκρυνση του ατόμου από την χώρα.

1.1.2 Οι πρόσφυγες στην Ελλάδα

Σε ότι αφορά τη χώρα μας η νομοθεσία για τους πρόσφυγες, αναθεωρήθηκε το 1996 οπότε σύμφωνα με το νόμο 2452/96 κάθε πρόσφυγας που βρίσκεται στη χώρα μας έχει τη δυνατότητα να αιτηθεί και να του δοθεί ασυλία. Σύμφωνα μάλιστα με το Π.Δ. 61/1999 κάθε πρόσφυγας που αιτείται ασύλου τόσο για τον ίδιο όσο και για την οικογένεια του για οποιονδήποτε λόγο, προστατεύεται μέχρι να εξεταστεί η αίτηση του και δεν επιτρέπεται να κινηθεί εκτός Ελλάδος ενώ όλες οι πληροφορίες, του παρέχονται μέσα από ένα ενημερωτικό φυλλάδιο κατάλληλα διαμορφωμένο στη γλώσσα του. Μέσα από αυτό λαμβάνει ενημέρωση των δικαιωμάτων, των υποχρεώσεων του, των συνεπειών παράβασης αυτών αλλά και όλων των πληροφοριών που αφορούν υποστηρικτικούς φορείς. Υπό περιπτώσεις όταν για παράδειγμα για τη γλώσσα δεν υπάρχει φυλλάδιο ή πρόκειται για αναλφάβητο άτομο, οι πληροφορίες παρέχονται μέσω διερμηνέα. Καθώς η διαδικασία απαιτεί διάστημα έως 3 μηνών για τη κάλυψη του, του παρέχεται το λεγόμενο "δελτίο αιτήσαντος άσυλου αλλοδαπού" τόσο σε κείνον όσο και στα προστατευόμενα μέλη, που είναι σε ισχύ για 6 μήνες με δυνατότητα ανανέωσης από τις πλησιέστερες αρμόδιες υπηρεσίες. Εν συνεχεία μετά την έγκριση της υπηρεσίας ασύλου και αφού συναινέσουν και οι αστυνομικές αρχές εκδίδεται δελτίο ταυτότητας πρόσφυγα που ανανεώνεται ανά πενταετία, σε αντίθετη περίπτωση, η απόφαση του ανακοινώνεται προφορικά πρέπει να περιέχει πλήρη αιτιολογία και του δίνεται το δικαίωμα άσκησης ένστασης. Επιπλέον δίνεται η δυνατότητα παροχής "επικουρικής/ συμπληρωματικής προστασίας για ανθρωπιστικούς λόγους" μέσω ενός δελτίου ετήσιας διάρκειας, κατά την οποία το αίτημα του είναι μεν ακυρωτικό, αλλά του επιτρέπεται για ανθρωπιστικούς λόγους να παραμείνει στη χώρα (σε περιπτώσεις διεθνούς αποκλεισμού της χώρας του, ζητήματα υγείας). Φυσικά απαγορεύεται και η απέλαση ή προώθηση ενός πρόσφυγα σε χώρα που τον θέτει σε κίνδυνο. Σε κάθε περίπτωση από τη στιγμή που θεωρηθεί και επίσημα πρόσφυγας, υποχρεούται να τηρεί τους κανόνες του κράτους και τίθεται υπό τη διεθνή προστασία. Από την άλλη πλευρά ο ίδιος έχει το δικαίωμα ίσης μεταχείρισης, ασφάλειας, σεβασμού των πεποιθήσεων θρησκευτικών πολιτικών κλπ. και φυσικά ελευθερία έκφρασης. Ένα από τα σημαντικότερα δικαιώματά του αποτελεί το δικαίωμα οικογενειακής επανένωσης

καθώς εάν επιθυμεί μπορεί να ζητήσει η οικογένεια του να μεταβεί στη χώρα υποδοχής αλλά και το δικαίωμα εργασίας για το οποίο θα πρέπει να λάβει άδεια εργασίας. Τέλος απολαμβάνει δωρεάν τις υγειονομικές υπηρεσίες (Πενέκλης & Παπαβασιλείου, 2017)

1.1.3 Το προσφυγικό ζήτημα σήμερα - Η περίπτωση της Ουκρανίας

Πρόσφατα παρατηρείται αύξηση της ροής προσφύγων από την Ουκρανία που κατευθύνονται εκτός συνόρων της χώρας με σκοπό να ξεφύγουν από τον πόλεμο και τις διώξεις του. Είναι μια από τις μεγαλύτερες προσφυγικές κρίσεις στον κόσμο τον 21ο αιώνα, με το υψηλότερο ποσοστό ροής προσφύγων στον κόσμο. Έχει οδηγήσει σε μία μεγάλη ανθρωπιστική τραγωδία παγκοσμίως ενώ, παράλληλα, η εισβολή έχει προκαλέσει παγκόσμια επισιτική κρίση και ελλείψεις σε τρόφιμα και βασικά αγαθά. Ξεκίνησε με την εισβολή της Ρωσίας στην Ουκρανία στις 24 Φεβρουαρίου του 2022 και έχει αναγκάσει πάνω από τρία εκατομμύρια πρόσφυγες να εγκαταλείψουν την χώρα τους, 6.7εκ. Ουκρανοί πολίτες έχουν εγκαταλείψει τη χώρα και σχεδόν το 1/3 του πληθυσμού της Ουκρανίας έχει εκτοπιστεί. Η εισβολή των ρωσικών στρατευμάτων προκάλεσε τη μεγαλύτερη προσφυγική κρίση στην Ευρώπη μετά τον Β' Παγκόσμιο Πόλεμο και τα επακόλουθά του, και η πρώτη του είδους της στην Ευρώπη μετά τους Γιουγκοσλαβικούς Πολέμους στη δεκαετία του 1990 ([Ουκρανική προσφυγική κρίση 2022 - Βικιπαίδεια \(wikipedia.org\)](#)).

Οι σιδηροδρομικές εταιρείες σε πολλές ευρωπαϊκές χώρες έχουν επιτρέψει στους Ουκρανούς πρόσφυγες να ταξιδεύουν με δωρεάν εισιτήρια. Οι Ουκρανοί πολίτες μπορούν να ταξιδεύουν χωρίς βίζα σε πολλές άλλες ευρωπαϊκές χώρες λόγω προηγούμενων συμφωνιών με άλλες χώρες και της συμφωνίας Σένγκεν. Η συντριπτική πλειοψηφία των προσφύγων του 2022 έχει περάσει απευθείας σε γειτονικές χώρες στα δυτικά της Ουκρανίας. Η Πολωνία έχει δεχθεί περισσότερους πρόσφυγες από την Ουκρανία από όλες τις άλλες ευρωπαϊκές χώρες μαζί. Άλλες χώρες δυτικά της Ουκρανίας που έχουν δεχθεί πρόσφυγες είναι η Ρουμανία, η Μολδαβία, η Ουγγαρία και η Σλοβακία. Κάποιοι πρόσφυγες έχουν μετακινηθεί πιο δυτικά, αλλά οι παρατηρητές σημειώνουν ότι οι περισσότεροι από αυτούς είναι πιθανό να μείνουν σε γειτονικές χώρες επειδή «οι αγορές εργασίας, οι προσιτές πόλεις και η προϋπάρχουσα διασπορά Ουκρανών έχουν κάνει αυτές τις χώρες πιο ελκυστικές ως εναλλακτική λύση παραμονής για τους Ουκρανούς, απ' ότι στην δυτική Ευρώπη» ([Ουκρανική προσφυγική κρίση 2022 - Βικιπαίδεια \(wikipedia.org\)](#)).

Όσον αφορά την Ελλάδα, την 1η Μαρτίου, η ελληνική κυβέρνηση εξέταζε το ενδεχόμενο εκκένωσης των 100.000 Ελλήνων ομογενών από τη Μαριούπολη και τη γύρω περιοχή. Μέχρι τις 11 Μαρτίου, περίπου 16.000 Ουκρανοί πρόσφυγες είχαν φτάσει στην Ελλάδα σύμφωνα με κυβερνητικούς αξιωματούχους. Οι περισσότεροι από αυτούς προέρχονταν από την μεγάλη ελληνική ομογένεια της Ουκρανίας ([Ουκρανική προσφυγική κρίση 2022 - Βικιπαίδεια \(wikipedia.org\)](#)). Συνολικά από την αρχή του πολέμου έχουν περάσει τα ελληνικά σύνορα 57.550 πρόσφυγες από την Ουκρανία, όμως αρκετοί από αυτούς έχουν χρησιμοποιήσει την Ελλάδα ως ενδιάμεσο σταθμό για να μεταβούν σε άλλη ευρωπαϊκή χώρα, όπως προκύπτει από τις αιτήσεις που έχουν κατατεθεί για την αναγνώριση προσφυγικού προφίλ για ένα χρόνο, μέσω της ειδικής διαδικασίας που έχει προβλεφθεί συνολικά στην Ευρώπη για τους Ουκρανούς. Η αύξηση του αριθμού των αφίξεων, κυρίως μέσω των χερσαίων συνόρων, συνδυάζεται με το γεγονός ότι σε κάποιες γειτονικές της Ελλάδας χώρες είχαν παραχωρηθεί για διαμονή ξενοδοχεία, τα οποία όμως έπρεπε να αδειάσουν λόγω του τουρισμού. Σύμφωνα με τα επίσημα στοιχεία του υπουργείου

Μετανάστευσης και Ασύλου, 18.648 άτομα έχουν υποβάλει αίτημα προσωρινής προστασίας, ελάχιστοι, μόλις 229, έχουν ζητήσει στέγαση και διαμένουν στις δύο δομές φιλοξενίας που έχει προβλέψει το υπουργείο στην Ελευσίνα και στις Σέρρες, αλλά η δυσарέσκεια για τις συνθήκες διαμονής στις δύο δομές ήταν έντονη. Πληροφορίες αναφέρουν ότι η δυσарέσκεια έφτασε μέχρι και τις Βρυξέλλες, με αποτέλεσμα να ενταχθούν και οι Ουκρανοί προσωρινοί πρόσφυγες στο πρόγραμμα επιδότησης στέγης HELIOS. Το συγκεκριμένο πρόγραμμα αφορούσε και συνεχίζει να αφορά τους πρόσφυγες που βρίσκονται στην Ελλάδα από άλλες χώρες ([Μεγάλη αύξηση Ουκρανών προσφύγων στην Ελλάδα | Η ΚΑΘΗΜΕΡΙΝΗ \(kathimerini.gr\)](#)).

1.2: Η Ελληνική ως δεύτερη / ξένη γλώσσα

Το ενδιαφέρον για την ελληνική γλώσσα ως δεύτερης / ξένης γλώσσα παρουσιάζεται από το τέλος της δεκαετίας του 1980 όπου πραγματοποιείται ο μαζικός επαναπατρισμός Ελλήνων από χώρες της πρώην ΕΕΣΔ, χωρίς ωστόσο να αποτελεί τον μοναδικό παράγοντα. Ακολούθως, σημαντικούς παράγοντες αποτελούν οι Έλληνες ομογενείς (Έλληνες και Κύπριοι που ζουν στο εξωτερικό: Γερμανία, Αυστραλία, Καναδά και ΗΠΑ), οι οικονομικοί μετανάστες, η ένταξη της Ελλάδας και της Κύπρου στην Ε.Ε. αλλά και οι πρόσφυγες.

Το σύγχρονο ελληνικό σχολείο χαρακτηρίζεται από έναν πολυπολιτισμικό χαρακτήρα. Για αυτό το λόγο, η ελληνική γλώσσα διδάσκεται ως δεύτερη γλώσσα στα σχολεία της χώρας όπου υπάρχουν παιδιά μεταναστών και προσφύγων. Εκτός όμως από τα σχολεία της Ελλάδας, η ελληνική διδάσκεται ως δεύτερη γλώσσα στους Έλληνες ομογενείς που κατοικούν στο εξωτερικό. Λόγω του ότι δεν αποτελεί τη μητρική τους γλώσσα αλλά μια γλώσσα που διδάσκεται ως δεύτερη, οι τρόποι διδασκαλίας της ενδεχομένως να διαφέρουν και να προσαρμόζονται ανάλογα με τις ανάγκες των μαθητών.

Ο πολυπολιτισμικός χαρακτήρας του σχολείου αντικατοπτρίζεται και στη διαμόρφωση της κοινωνίας όπου από την εθνική ομογένεια προχωράμε στη διαμόρφωση κοινωνιών πολυεθνικών, πολυγλωσσικών και πολυπολιτισμικών. Ωστόσο, συχνά δημιουργούνται διάφορες εκδηλώσεις ρατσισμού προς τις διαφορετικές κοινωνικές ομάδες. Ένας από τους τρόπους για την καταπολέμηση των διακρίσεων αποτελεί η εκπαίδευση. Στην Ελλάδα χρησιμοποιείται ο όρος διαπολιτισμική εκπαίδευση για να δηλώσει την εκπαιδευτική προσέγγιση η οποία προτείνεται σε τάξεις με πληθυσμό που διαφοροποιείται γλωσσικά και πολιτισμικά. Πρόκειται στην ουσία για ένα σημαντικό αποτέλεσμα της πολυπολιτισμικής μετεξέλιξης της κοινωνίας, η οποία σήμερα πρέπει να συνειδητοποιήσει ότι είναι απαραίτητο να ληφθούν μέτρα εντός του εκπαιδευτικού χώρου τα οποία θα σέβονται τη διαφορετικότητα, αλλά και τις ιδιαίτερες εκπαιδευτικές ανάγκες των δίγλωσσων μαθητών (Γκόβαρης, 2001).

Η διδασκαλία της ελληνικής ως δεύτερης γλώσσας επιχειρείται μέσα στο πλαίσιο της διαπολιτισμικής εκπαίδευσης. Οι μαθητές πρέπει να έχουν την ευχέρεια της γλώσσας, ώστε να επικοινωνήσουν, να ενταχθούν στο κοινωνικό σύνολο και να αποφύγουν τον κοινωνικό αποκλεισμό, αλλά και τη σχολική αποτυχία, η οποία είναι δυνατόν να προέλθει από την αποτυχημένη εκμάθηση της γλώσσας. Βασική παράμετρος της εκμάθησης της δεύτερης γλώσσας είναι το λεξιλόγιο. Η εκμάθηση μίας γλώσσας που δεν είναι η μητρική είναι σημαντική πρόκληση, δεδομένου ότι μία γλώσσα είναι ένα πολυδιάστατο σύστημα επικοινωνίας και όχι μόνο ένα σύστημα δομών,

μορφολογικών και λεξιλογικών φαινομένων, για τα οποία απαιτείται μόνον η εκμάθηση των κανόνων (Χατζηπαναγιωτίδη, 2010). Για το λόγο αυτό, σήμερα συνηθίζεται να υιοθετείται το επικοινωνιακό μοντέλο διδασκαλίας το οποίο δίνει σημασία στη λειτουργία της γλώσσας και, για το λόγο αυτό, το λεξιλόγιο προσεγγίζεται μέσα σε συγκεκριμένο σώμα κειμένου, το οποίο δεν είναι ένα άθροισμα γλωσσικών δομών, αλλά ένα εργαλείο επικοινωνίας και ένας φορέας νοημάτων που συμβάλλει στην αποτελεσματικότερη εκμάθηση μίας γλώσσας ως δεύτερης (Κοκκινίδου, 2010).

Η διδασκαλία του ελληνικού λεξιλογίου σε μαθητές που έχουν την ελληνική ως δεύτερη γλώσσα αποτελεί μία πρόκληση για τους εκπαιδευτικούς, καθώς τους φέρνει αντιμέτωπους με διάφορους προβληματισμούς. Κάποιοι από αυτούς είναι ποιες παράμετροι του λεξιλογίου θα πρέπει να διδάσκονται, καθώς και πόσες λέξεις είναι δυνατόν να διδαχθούν οι δίγλωσσοι μαθητές και ποιες. Ακόμη, ιδιαίτερα προβληματίζει το ερώτημα του ποιος είναι ο αποτελεσματικότερος τρόπος για τη διδασκαλία του λεξιλογίου, καθώς και ο τρόπος με τον οποίον η διδασκαλία αυτή εντάσσεται στο ευρύτερο πρόγραμμα της διδασκαλίας του γλωσσικού μαθήματος (Αντωνίου & Κατσαλήρου, 2014).

1.3. Οργανισμοί για τη διδασκαλία της ελληνικής ως Δεύτερης/Ξένης γλώσσας

1.3.1: Κοινό Ευρωπαϊκό Πλαίσιο Αναφοράς για τις Γλώσσες (ΚΕΠΑ)

Το Κοινό Ευρωπαϊκό Πλαίσιο Αναφοράς (ΚΕΠΑ) παρέχει μια κοινή βάση για την ανάπτυξη προγραμμάτων διδασκαλίας γλωσσικών μαθημάτων, οδηγιών για τη σύνταξη σχετικών προγραμμάτων σπουδών, εξετάσεων, διδακτικών εγχειριδίων, κτλ. τόσο για ολόκληρη την Ευρώπη αλλά και άλλων ηπείρων. Περιγράφει με περιεκτικό τρόπο τι πρέπει να μάθει να κάνει ο μαθητής μιας ξένης γλώσσας για να χρησιμοποιήσει μια γλώσσα για επικοινωνία, καθώς και ποιες γνώσεις και δεξιότητες πρέπει να αναπτύξει ώστε να μπορεί να λειτουργεί αποτελεσματικά (cef), συμπεριλαμβάνοντας το πολιτιστικό περιεχόμενο στο οποίο εντάσσεται η γλώσσα ενώ παράλληλα καθορίζει και τα επίπεδα γλωσσομάθειας ώστε να μπορεί να είναι εφικτή η μέτρηση της προόδου των μαθητών. Διακρίνει τις δεξιότητες που αναπτύσσει ο ομιλητής κατά την εκμάθηση της γλώσσας στις εξής: την κατανόηση γραπτού και προφορικού λόγου (προσληπτικές δεξιότητες), την παραγωγή γραπτού και προφορικού λόγου (παραγωγικές δεξιότητες), την προφορική και γραπτή αλληλεπίδραση (δεξιότητες αλληλεπίδρασης) και τη διαμεσολάβηση. Για τις δεξιότητες αυτές το ΚΕΠΑ αναγνωρίζει έξι επίπεδα γλωσσομάθειας, τα οποία προσδιορίζονται μέσω περιγραφών της γλωσσικής ικανότητας που διαθέτει ο ομιλητής κάθε επιπέδου.

Γ Αυτάρκης χρήστης	Γ2 Επίπεδο Αυτάρκειας (Mastery)
	Γ1 Προχωρημένο Επίπεδο (Proficiency)
Β Ανεξάρτητος χρήστης	Β2 Επίπεδο Επάρκειας (Vantage)
	Β1 Βασικό Επίπεδο (Threshold)
Α Αρχάριος χρήστης	Α2 Εισαγωγικό Επίπεδο (Waystage)
	Α1 Στοιχειώδες Επίπεδο (Breakthrough)

Πίνακας 1: Τα επίπεδα γλωσσομάθειας που διακρίνει το ΚΕΠΑ

Τα επίπεδα γλωσσομάθειας έχουν υιοθετηθεί και εφαρμοστεί σε χώρες εντός και εκτός Ευρώπης με σκοπό την πιστοποίηση του επιπέδου γλωσσομάθειας της δεύτερης/ξένης γλώσσας.

Για κάθε επικοινωνιακή γλωσσική δεξιότητα παρατίθεται η αντίστοιχη κλίμακα του ΚΕΠΑ. Η δεξιότητα της διαμεσολάβησης δεν περιλαμβάνεται στην περιγραφή αυτή, δεδομένου ότι στο ΚΕΠΑ δεν υπάρχει κλίμακα ανάπτυξης για αυτή. Επίσης, η γραπτή αλληλεπίδραση ενσωματώνεται στην κλίμακα για την παραγωγή γραπτού λόγου (ΚΕΠΑ τελικό).

Παραγωγή προφορικού λόγου

Κατά την παραγωγή του προφορικού λόγου ο ομιλητής πρέπει να παράγει ένα προφορικό κείμενο που προσλαμβάνεται από έναν ή περισσότερους ακροατές. Παραδείγματα δραστηριοτήτων αυτού του τύπου είναι: η ανάγνωση γραπτών κειμένων, η ομιλία με βάση σημειώσεις, οι ομιλίες σε ευρύτερο κοινό (π.χ. ομιλίες σε δημόσιες συγκεντρώσεις, διαλέξεις, επιχειρηματικές παρουσιάσεις κ.λπ.), η αυθόρμητη ομιλία, το τραγούδι.

Γ2	Μπορεί να κάνει σαφείς, ρέουσες περιγραφές και να αναπτύξει επιχειρήματα με τρόπο κατάλληλο για την περίσταση και με αποτελεσματική λογική δομή, που βοηθά τον δέκτη να ξεχωρίσει και να διατηρήσει στη μνήμη του τα σημαντικά σημεία.
Γ1	Μπορεί να κάνει σαφείς και λεπτομερείς περιγραφές περίπλοκων ζητημάτων, αναλύοντας επιμέρους θέματα, αναπτύσσοντας συγκεκριμένες ιδέες και ολοκληρώνοντας με το κατάλληλο συμπέρασμα.
B2	Μπορεί να κάνει σαφείς και λεπτομερείς περιγραφές πολλών θεμάτων που σχετίζονται με το πεδίο των ενδιαφερόντων του. Μπορεί να αναπτύξει τις απόψεις του πάνω σε επίκαιρα θέματα, δίνοντας τα πλεονεκτήματα και τα μειονεκτήματα διαφόρων εναλλακτικών δυνατοτήτων.
B1	Μπορεί να συνδέσει φράσεις και προτάσεις με απλό τρόπο για να περιγράψει γεγονότα και εμπειρίες, όνειρα, ελπίδες και φιλοδοξίες. Μπορεί με συντομία να αιτιολογήσει και να εξηγήσει τις απόψεις του και τα σχέδιά του. Μπορεί να αφηγηθεί μια ιστορία ή να μεταφέρει την υπόθεση ενός βιβλίου ή μιας ταινίας και να περιγράψει τις αντιδράσεις του.
A2	Μπορεί να χρησιμοποιήσει μια σειρά από φράσεις και προτάσεις για να περιγράψει με απλό τρόπο την οικογένειά του και άλλους ανθρώπους καθώς και τις συνθήκες ζωής του (εκπαίδευση, επάγγελμα κ.λπ.).
A1	Μπορεί να χρησιμοποιήσει πολύ απλές φράσεις και προτάσεις, για να περιγράψει πού μένει και ανθρώπους που γνωρίζει.

Πίνακας 2: Η κλίμακα του ΚΕΠΑ για την παραγωγή προφορικού λόγου

Παραγωγή γραπτού λόγου

Κατά την παραγωγή γραπτού λόγου ο χρήστης της γλώσσας δομεί ένα κείμενο που προορίζεται για ανάγνωση από έναν ή περισσότερους δέκτες. Παραδείγματα δραστηριοτήτων παραγωγής γραπτού λόγου είναι τα εξής:

- Συμπλήρωση ερωτηματολογίων και τυποποιημένων κειμένων
- Συγγραφή άρθρων για περιοδικά, εφημερίδες κ.λπ.
- Συγγραφή εκθέσεων (reports)

- Δημιουργία σημειώσεων για μελλοντική χρήση
- Δημιουργική γραφή
- Συγγραφή προσωπικών ή επιχειρηματικών επιστολών.

Γ2	Μπορεί να γράψει σαφές, ρέον κείμενο σε κατάλληλο ύφος. Μπορεί να γράψει σύνθετα γράμματα, εκθέσεις και άρθρα, που παρουσιάζουν μια άποψη με λογική δομή, η οποία βοηθά τον δέκτη να ξεχωρίσει και να διατηρήσει στη μνήμη του τα σημαντικά σημεία. Μπορεί να γράψει περιλήψεις και κριτικές για επαγγελματικές εργασίες και λογοτεχνικά έργα.
Γ1	Μπορεί να εκφραστεί με σαφή και καλά δομημένα κείμενα, που εκφράζουν απόψεις σε αρκετή έκταση. Μπορεί να γράψει ένα γράμμα, μια έκθεση ή μια αναφορά για περίπλοκα θέματα, υπογραμμίζοντας αυτά που νομίζει ότι αποτελούν τα βασικά θέματα. Μπορεί να επιλέξει το ύφος που αρμόζει στην περίπτωση.
B2	Μπορεί να γράψει σαφή και λεπτομερή κείμενα πάνω σε θέματα που σχετίζονται με τα ενδιαφέροντά του. Μπορεί να γράψει εκθέσεις και αναφορές που δίνουν πληροφορίες ή παρουσιάζουν επιχειρήματα υπέρ ή κατά κάποιας άποψης. Μπορεί να γράψει γράμματα που αναδεικνύουν τη σπουδαιότητα που έχουν για τον ίδιο κάποια γεγονότα ή εμπειρίες.
B1	Μπορεί να γράψει ένα σύντομο, συνεκτικό κείμενο για ένα οικείο θέμα ή ένα θέμα που τον ενδιαφέρει προσωπικά. Μπορεί να γράψει προσωπικά γράμματα περιγράφοντας τις εμπειρίες και τις εντυπώσεις του.
A2	Μπορεί να γράψει σύντομα, απλά μηνύματα που σχετίζονται με άμεσες ανάγκες του. Μπορεί να γράψει πολύ σύντομα προσωπικά γράμματα.
A1	Μπορεί να γράψει μια σύντομη, απλή κάρτα. Μπορεί να συμπληρώσει τα στοιχεία του σε μία φόρμα.

Πίνακας 3: Η κλίμακα του ΚΕΠΑ για την παραγωγή γραπτού λόγου

Κατανόηση προφορικού λόγου

Κατά την κατανόηση προφορικού λόγου ο χρήστης της γλώσσας προσλαμβάνει και επεξεργάζεται δεδομένα προφορικού λόγου από έναν ή περισσότερους ομιλητές. Παραδείγματα δραστηριοτήτων κατανόησης προφορικού λόγου είναι τα εξής:

- Ακρόαση δημόσιων ανακοινώσεων (πληροφορίες, οδηγίες κ.λπ.)
- Ακρόαση μέσων ενημέρωσης
- Ακρόαση ως μέλος ενός ακροατηρίου (θέατρο, διάλεξη, κ.λπ)
- Ακρόαση συνομιλιών μεταξύ άλλων χρηστών της γλώσσας.

Γ2	Δεν έχει καμία δυσκολία να καταλάβει κάθε είδος προφορικού λόγου, είτε ζωντανού είτε μαγνητοφωνημένου, ακόμα και όταν εκφωνείται γρήγορα, με την προϋπόθεση ότι του δίνεται αρκετός χρόνος να εξοικειωθεί με την προφορά.
Γ1	Μπορεί να κατανοήσει εκτεταμένο λόγο, ακόμα και αν δεν είναι σαφώς δομημένος και οι συσχετίσεις δίνονται έμμεσα και δεν είναι σαφώς εκτεφρασμένες. Μπορεί χωρίς μεγάλη προσπάθεια να καταλάβει τις περισσότερες ταινίες και τηλεοπτικά προγράμματα.
B2	Μπορεί να κατανοήσει εκτεταμένο λόγο και διαλέξεις. Μπορεί να παρακολουθήσει σύνθετα επιχειρήματα αν το θέμα είναι αρκετά οικείο. Μπορεί να κατανοήσει τα περισσότερα νέα στην τηλεόραση και εκπομπές με θέματα

	της επικαιρότητας. Μπορεί να καταλάβει τις περισσότερες ταινίες στην κοινή διάλεκτο.
B1	Μπορεί να κατανοήσει τα βασικά σημεία ενός προφορικού κειμένου που εκφωνείται με την κοινή προφορά και με καθαρή άρθρωση για οικεία θέματα, όπως σχολείο, δουλειά, ελεύθερος χρόνος κ.λπ. Μπορεί να καταλάβει το βασικό θέμα μιας τηλεοπτικής ή ραδιοφωνικής εκπομπής για θέματα που τον ενδιαφέρουν, αν ο ρυθμός εκφοράς είναι αργός και η άρθρωση καθαρή.
A2	Μπορεί να κατανοήσει προτάσεις και λέξεις πολύ υψηλής συχνότητας, που σχετίζονται με περιοχές άμεσου προσωπικού ενδιαφέροντος (πολύ βασικές πληροφορίες για τον εαυτό του και την οικογένειά του, ψώνια κ.λπ). Μπορεί να καταλάβει το βασικό νόημα σε σύντομα και απλά μηνύματα και ανακοινώσεις.
A1	Μπορεί να αναγνωρίσει οικείες λέξεις και πολύ βασικές προτάσεις που αφορούν τον εαυτό του, την οικογένειά του και το άμεσο περιβάλλον, όταν κάποιος μιλάει αργά και καθαρά

Πίνακας 4: Η κλίμακα του ΚΕΠΑ για την κατανόηση του προφορικού λόγου

Κατανόηση γραπτού λόγου

Στην κατανόηση γραπτού λόγου ο χρήστης ως αναγνώστης προσλαμβάνει και επεξεργάζεται δεδομένα γραπτού λόγου. Παραδείγματα δραστηριοτήτων κατανόησης γραπτού λόγου είναι τα εξής:

- Ανάγνωση για κατανόηση της κεντρικής ιδέας
- Ανάγνωση για άντληση πληροφοριών (π.χ. ενός βιβλίου αναφοράς)
- Ανάγνωση για λήψη οδηγιών
- Ανάγνωση για ευχαρίστηση.

Γ2	Μπορεί να διαβάσει με ευκολία σχεδόν όλα τα είδη του γραπτού λόγου, ακόμα και αφηρημένα και δομικά ή/και γλωσσικά περίπλοκα κείμενα, όπως οδηγίες, άρθρα ειδικού περιεχομένου και λογοτεχνικά έργα.
Γ1	Μπορεί να κατανοήσει εκτεταμένα λογοτεχνικά και μη κείμενα, κατανοώντας τις διαφορές του ύφους. Μπορεί να κατανοήσει άρθρα ειδικού περιεχομένου και εκτεταμένες τεχνικές οδηγίες, ακόμα και αν δεν σχετίζονται με το πεδίο των ενδιαφερόντων του.
B2	Μπορεί να διαβάσει άρθρα, και εκθέσεις που αφορούν σε σύγχρονα προβλήματα, στα οποία οι συγγραφείς παίρνουν συγκεκριμένες θέσεις. Μπορεί να καταλάβει σύγχρονη λογοτεχνία σε πεζό λόγο.
B1	Μπορεί να καταλάβει κείμενα που αποτελούνται κυρίως από υψηλής συχνότητας λεξιλόγιο. Μπορεί να καταλάβει την περιγραφή συμβάντων, συναισθημάτων και επιθυμιών σε προσωπικά γράμματα.
A2	Μπορεί να διαβάσει πολύ σύντομα και απλά κείμενα. Μπορεί να εντοπίσει συγκεκριμένες, προβλέψιμες πληροφορίες σε καθημερινό έντυπο υλικό, όπως διαφημίσεις, αγγελίες, μενού και ωρολόγιους πίνακες και μπορεί να κατανοήσει απλά, προσωπικά γράμματα.
A1	Μπορεί να κατανοήσει οικεία ονόματα, λέξεις και πολύ απλές προτάσεις.

Πίνακας 5: Η κλίμακα του ΚΕΠΑ για την κατανόηση του γραπτού λόγου

Η κλίμακα επιπέδων γλωσσομάθειας του ΚΕΠΑ αφορά κυρίως γλωσσικές δραστηριότητες που απευθύνονται σε ενήλικες. Για να είναι κατάλληλη για μαθητές της Πρωτοβάθμιας Εκπαίδευσης, θα πρέπει να προσαρμοστεί. Για την προσαρμογής κρίνεται αναγκαίο να ληφθεί υπόψη η ωριμότητα των παιδιών αλλά και οι

επικοινωνιακές καταστάσεις στις οποίες αναμένεται να εμπλακούν (http://www.pi-schools.gr/lessons/english/eur_pol.php).

1.3.2: Ε.ΔΙΑ. Μ. ΜΕ.

Το Εργαστήριο Διαπολιτισμικών και Μεταναστευτικών Μελετών (Ε.ΔΙΑ.Μ.ΜΕ.), ένα από τα τρία θεσμοθετημένα εργαστήρια του Παιδαγωγικού Τμήματος Δ.Ε. του Πανεπιστημίου Κρήτης, ιδρύθηκε τον Ιούνιο του 1996 με το Π.Δ. 147 (ΦΕΚ 11/106.-96), και έχει ως βασικούς στόχους την διερεύνηση και την προώθηση θεμάτων παιδείας και εκπαίδευσης των Ελλήνων της διασποράς και ιδιαίτερα των αποδήμων Ελλήνων, των παλιννοστούντων Ελλήνων και των αλλοδαπών που βρίσκονται στην Ελλάδα, σε συνάρτηση με τις κοινωνικοοικονομικές, πολιτικές, πολιτιστικές και εκπαιδευτικές συνθήκες στην Ελλάδα. Επίσης, στους στόχους συμπεριλαμβάνεται η κατάρτιση και η επιμόρφωση των εκπαιδευτικών που καλούνται να διδάξουν την Ελληνική ως Δεύτερη Γλώσσα σε μαθητές ελληνικής και μη ελληνικής καταγωγής στο εξωτερικό, στους Έλληνες παλιννοστούντες μαθητές και στους αλλοδαπούς μαθητές στην Ελλάδα. Τέλος, αποβλέπει στην παραγωγή εκπαιδευτικού υλικού για την διδασκαλία της Ελληνικής, ως Δεύτερης Γλώσσας και για την διδασκαλία του ελληνικού πολιτισμού στις παραπάνω κατηγορίες μαθητών ([Ε.ΔΙΑ.Μ.ΜΕ - Ε.ΔΙΑ.Μ.ΜΕ](#) [[Πανεπιστήμιο Κρήτης - University of Crete](#)] | [Ιστορικό](#) | [Γενικές Πληροφορίες \(uoc.gr\)](#)).

1.4.: Διδακτικές προσεγγίσεις για τη δεύτερη γλώσσα

Τα παιδιά μαθαίνουν χρησιμοποιώντας τις αισθήσεις τους, βιωματικά, εξερευνώντας και όχι αποστηθίζοντας, ενώ αγαπούν τα μυστήρια και τους κώδικες. Σύμφωνα άλλωστε και με τον Αριστοτέλη, η προσέγγιση μιας έννοιας πρέπει να περάσει πρώτα από τις αισθήσεις. Σε σχέση με τη Γ2, η σημασία της αντιστοίχισης μιας λέξης με πράγματα που μπορούν να δουν και να αγγίξουν είναι σημαντική. Έτσι τα παιδιά:

- μαθαίνουν τη Γ2 σχεδόν, όπως μαθαίνουν τη Γ1: με την παρατήρηση και την ακρόαση, καθώς και με το να κάνουν πράγματα στη/με τη Γ2
- μαθαίνουν τη Γ2, έμμεσα και υπόρρητα, ως «παράγωγο προϊόν» μιας διαδικασίας
- δεν μπορούν να οργανώσουν συνειδητά την εκμάθηση της γλώσσας
- μαθαίνουν φυσικά τη γλώσσα μέσα από το τραγούδι και το παιχνίδι που αγαπούν
- Και έτσι αναδύεται η δομή της Γ2 ! (ως υπόρρητη διαδικασία) (Αλεξίου. Ρουσουλιώτη & Κοκκινίδου)

Σε σχέση με τη γενικότερη μεθοδολογική προσέγγιση, οι κυριότερες μέθοδοι που μπορούν να μας φανούν χρήσιμες για το κοινό-στόχος, είναι:

- (α) η Επικοινωνιακή Προσέγγιση,
- (β) η Ολική αισθητηριακή κινητική απόκριση,
- (γ) η Δραστηριοκεντρική Μέθοδος,
- (δ) η Θεματική Προσέγγιση. (Γρίβα & Σέμογλου, 2016. Αλεξίου. Ρουσουλιώτη & Κοκκινίδου)

1.4.1 Επικοινωνιακή προσέγγιση

Σύμφωνα με την επικοινωνιακή προσέγγιση, η γλώσσα είναι ένας κώδικας επιτέλεσης ποικίλων λειτουργιών, σημαντικότερη από τις οποίες είναι η επικοινωνία μέσα σε ένα φυσικό, ρεαλιστικό πλαίσιο. Βασικές συνιστώσες της επικοινωνιακής προσέγγισης είναι η γραμματικοσυντακτική ικανότητα, η κοινωνιογλωσσική, η ικανότητα

έκφρασης συνεχούς λόγου και η στρατηγική ικανότητα (Γρίβα & Σέμογλου, 2016). Ουσιαστικά, γίνεται χρήση της γνώσης του γλωσσικού συστήματος μέσα σε καθημερινές καταστάσεις της ζωής με στόχο την επίτευξη κάποιου επικοινωνιακού στόχου. Η διδασκαλία επικεντρώνεται γύρω από τις ανάγκες των μαθητών, οι οποίοι συμμετέχουν σε διάφορες επικοινωνιακές δραστηριότητες με στόχο τη μετάδοση του μηνύματος (Γρίβα & Σέμογλου, 2016). Η χρήση εξωγλωσσικών και παραγλωσσικών στοιχείων ενθαρρύνεται τόσο στους μαθητές όσο και στον εκπαιδευτικό, καθώς η μη λεκτική επικοινωνία παίζει σημαντικό ρόλο στη συνολική επικοινωνιακή διαδικασία. Για το λόγο αυτό, στο συγκεκριμένο διδακτικό πλαίσιο α) χρησιμοποιούνται παιχνίδια, β) εμπλέκονται οι μαθητές σε επικοινωνιακού τύπου δραστηριότητες και γ) επιλέγεται κατανοητό γλωσσικό εισαγόμενο.

1.4.2. Ολική αισθητηριακή κινητική απόκριση

Η χρήση της Ολικής αισθητηριακής απόκρισης (ΟΑΚΑ) είναι αναγκαία και εξαιρετικά αποτελεσματική αλλά και διασκεδαστική για τη συγκεκριμένη ηλικιακή ομάδα. Με βάση την ΟΑΚΑ, οι μαθητές ακούν και ακολουθούν απλές λεκτικές εντολές στην ελληνική ως Γ2, όπως αυτές εκφέρονται από τον εκπαιδευτικό, π.χ. σήκω, έλα πιο κοντά, σήκωσε το χέρι σου κ.λπ., και ανταποκρίνονται αποκλειστικά μέσω σωματικών κινήσεων και δράσεων, δηλαδή εξωλεκτικά με χειρονομίες, παντομίμα και δραματοποίηση. Η χρήση στοιχείων της ΟΣΑ έχει ως στόχο να διευκολύνει τους μαθητές στην κατανόηση του γλωσσικού εισαγόμενου χωρίς όμως να απαιτεί παραγωγή λόγου από τους ίδιους. Εστιάζει, λοιπόν, στην πρόσληψη και κατανόηση, ενώ η παραγωγή αφορά τη σωματική αντίδραση (Αλεξίου. Ρουσουλιώτη & Κοκκινίδου Α).

1.4.3. Δραστηριοκεντρική Μέθοδος

Η Δραστηριοκεντρική Μέθοδος (Δ.Μ.), όπως οργανώθηκε αρχικά από τον Prabhu (1987) και αναπτύχθηκε αργότερα από τη Willis (1996), στοχεύει στην αξιοποίηση δραστηριοτήτων μέσα στην τάξη που σχετίζονται άμεσα με την ανταπόκριση στις πραγματικές συνθήκες της επικοινωνίας, έξω από την τάξη. Στην ηλικία που μας αφορά στον παρόντα Οδηγό, η συνεργασία των μικρών μαθητών μας και η συμμετοχή τους σε δραστηριότητες αποσκοπούν σε κάποιο πραγματικό και από αποτέλεσμα (π.χ. η συμπλήρωση ενός παζλ, ένα ομαδικό παιχνίδι, η συνεργατική λύση ενός προβλήματος κλπ.). Στην περίπτωση της Δ.Μ. έμφαση και πάλι δίνεται στο νόημα και στο περιεχόμενο, παρά στη δομική οργάνωση και μορφή της γλώσσας. Σημαντικό είναι σε σχέση με τις δραστηριότητες να τις οργανώσουμε με συνεκτικό τρόπο, με συγκεκριμένο στόχο και σκοπό την επιτυχή ολοκλήρωσή τους και την εμπλοκή όλων των μαθητών μας σ' αυτές.

Χρήση της Δ.Μ.: δραστηριότητες που αφορούν την έμφαση σ' αυτές και στη διαδικασία εκμάθησης: Για παράδειγμα, σύνθεση ενός παραμυθιού με πολύ απλά λογάκια. Βάζουμε τους χαρακτήρες και οργανώνουμε το πλαίσιο του παραμυθιού με υλικά (π.χ. κάρτες, καρτούν, κούκλες, σπιτάκια κλπ.) πάνω σε ένα τραπέζι και σε ομάδες λέμε κάτι για τους ήρωες, π.χ. «είναι τρία αλεπουδάκια», «έχουν ένα σπιτάκι». Στόχος μας είναι να συνθέσουμε ένα παραμύθι. Μπορούμε να κάνουμε και ηχομημητικά τους ήχους ή να το δραματοποιήσουμε (Αλεξίου. Ρουσουλιώτη, & Κοκκινίδου).

1.4.4. Θεματική προσέγγιση

Στο πλαίσιο των ελληνικών νηπιαγωγείων, αλλά και των νηπιαγωγείων σε όλον τον κόσμο, ξεχωριστή θέση κατέχει η θεματική προσέγγιση (επεξεργασία θεμάτων κατά την Katz, 1994), που στην ουσία διέπει τις παραπάνω προσεγγίσεις. Η συγκεκριμένη προσέγγιση είναι ιδανική για τα παιδιά της προσχολικής ηλικίας, καθώς ο εκπαιδευτικός εμπλουτίζει τις γνώσεις και διευρύνει τις πληροφορίες που έχουν τα παιδιά για ένα θέμα: π.χ. το Πάσχα στην Ελλάδα. Με βάση τη θεματική προσέγγιση, οργανώνουμε στην τάξη μας «γωνιές» (όπως πχ για τη θεματική «γενέθλια»). Δουλεύουμε συνεργατικά με τα παιδιά, αλλά αποτελούμε την κύρια πηγή πληροφοριών. Με αναφορά σε ένα συγκεκριμένο θέμα, π.χ. όπως «τα γενέθλια» ή «το πάρτι γενεθλίων» μπορούμε να μάθουμε πολλές σχετικές λέξεις και προτάσεις και να οργανώσουμε μια γωνιά με πραγματικά αντικείμενα (Αλεξίου. Ρουσουλιώτη & Κοκκινίδου).

1.5.: Η Ομαδοσυνεργατική μάθηση

Η ομαδοσυνεργατική μάθηση είναι ένα αποτελεσματικό εργαλείο μάθησης για όλους τους μαθητές, τόσο τους προχωρημένους όσο και τους αδύνατους. Μέσω της προσέγγισης αυτής προωθείται:

- η εμπλοκή των ίδιων των μαθητών στη μαθησιακή διδασκαλία
- το πλαίσιο της αυθεντικής επικοινωνίας και της διαπραγμάτευσης του νοήματος που επιτρέπει στα παιδιά να μάθουν μέσα από τη συνεργασία και την καθοδήγηση όχι μόνο του δασκάλου αλλά και των άλλων μελών της ομάδας τους
- η καλλιέργεια των αξιών και των δεξιοτήτων της συνεργασίας, της διαλλακτικότητας και της διαπραγμάτευσης για την επίτευξη ενός κοινού στόχου (Ματσαγγούρας 2000).

Προτείνεται η δημιουργία ανομοιογενών ομάδων ως προς την επίδοση των μαθητών. Ιδιαίτερα σε περιβάλλον διδασκαλίας μιας δεύτερης γλώσσας, οι μαθητές με χαμηλότερα επίπεδα γλωσσομάθειας ωφελούνται από τη συνεργασία τους με μαθητές με υψηλότερα επίπεδα γλωσσομάθειας. Ο αριθμός των μελών της ομάδας κυμαίνεται από 3 έως 6 άτομα, όπου το κάθε άτομο έχει ξεκάθαρο ρόλο.

Ως προς την εκμάθηση μιας Γ2, η προσέγγιση αυτή δείχνει να έχει πολύ θετικά αποτελέσματα για τους σπουδαστές της Γ2 σε σχέση με τρεις παραμέτρους σημαντικές για την καλλιέργεια της γλώσσας-στόχου, που είναι:

1. τα εισερχόμενα γλωσσικά δεδομένα (input), δηλαδή ο λόγος στη Γ2 στον οποίο εκτίθεται ο σπουδαστής
2. η αλληλεπίδραση (interaction) μέσα στην τάξη, δηλαδή η επικοινωνία μεταξύ των συμμετεχόντων στη μαθησιακή διαδικασία
3. η πλαισίωση της νέας γνώσης (contextualization of knowledge) (Cochran, C. 1989).

A. Όσον αφορά τα εισερχόμενα γλωσσικά δεδομένα υπάρχουν τρία κύρια πλεονεκτήματα για τους μαθητές μιας Γ2.

- Η εργασία σε ομάδες προσφέρει την ευκαιρία στους μαθητές με αναπτυσσόμενη γλωσσομάθεια να εκτεθούν σε περισσότερη αλλά και πιο σύνθετη και αυθεντική γλώσσα
- Προσφέρεται το φυσικό πλαίσιο για πλεονάζουσα πληροφόρηση μέσω της αναζήτησης και ανταλλαγής πληροφοριών και γνώμων της ομάδας με σκοπό την επίλυση ενός προβλήματος.
- Η ακρίβεια στη χρήση της γλώσσας είναι ένας σημαντικός στόχος για τους δασκάλους. Οι σπουδαστές μιας Γ2 είναι καλύτερα να έχουν τον δάσκαλο ως κύριο γλωσσικό πρότυπο.

B. Όσον αφορά την αλληλεπίδραση διακρίνονται πάλι τρία πλεονεκτήματα

- Παρέχεται ποικιλία πλαισίων επικοινωνίας. Οι μαθητές εκτίθενται και συμμετέχουν σε πολλά διαφορετικά είδη γλωσσικής επικοινωνίας. Την ώρα που η τάξη εμπλέκεται σε ομαδοσυνεργατικές δραστηριότητες οι μισοί ή το ένα τέταρτο των μαθητών έχουν την ευκαιρία να μιλήσουν, ανάλογα με το αν η δουλειά γίνεται σε ζεύγη ή σε ομάδες. Επίσης έχουν διαφορετικές γλωσσικές απαιτήσεις. Για την ομαλή διεξαγωγή των δραστηριοτήτων, οι μαθητές καλούνται να χρησιμοποιήσουν τη γλώσσα-στόχο για συγκεκριμένες λειτουργίες, πχ για να διακόψουν ευγενικά, για να εκφράσουν συμφωνία ή διαφωνία, για να ζητήσουν διευκρινίσεις, για να παραφράσουν τις απόψεις των άλλων και για να αποδώσουν περιληπτικά πληροφορίες και γνώμες.
- Προσφέρονται πολύ περισσότερες ευκαιρίες στους μαθητές να κάνουν ερωτήσεις μέσω των ομάδων.
- Διαφέρει το είδος της γλώσσας που παράγουν οι μαθητές μιας Γ2 όταν εμπλέκονται σε ομαδοσυνεργατικές δραστηριότητες. Οι λιγότερο ικανοί, συνήθως, μαθητές χρησιμοποιούν μικρές ενότητες λόγου (πχ ονοματικές ή επιρρηματικές φράσεις), οι οποίες εμπλουτίζονται από τα υπόλοιπα μέλη της ομάδας. Έτσι, ο μαθητής, από τη μια, καταφέρνει να παράγει λόγο κατανοητό και ταιριαστό με τις ανάγκες της δραστηριότητας και, παράλληλα, μαθαίνει ακούγοντας τους υπολοίπους να επεκτείνουν τη δική του συνεισφορά.

Γ. Όσον αφορά τη γνωστική πλαισίωση δίνονται περισσότερες δυνατότητες για φυσική διόρθωση (natural correction). Η εργασία σε ομάδες αυξάνει την ικανότητα των μαθητών να διορθώνουν τον εαυτό τους και τους άλλους (McGroarty, 1993).

1.6.: Το παιχνίδι ως εκπαιδευτικό εργαλείο

Το παιχνίδι αποτελεί το βασικό χαρακτηριστικό γνώρισμα αλλά και την κύρια απασχόληση του παιδιού της προσχολικής ηλικίας. Η έννοια του είναι στενά συνυφασμένη με τη φύση του παιδιού και αποβλέπει στην ικανοποίηση οργανικών και ψυχολογικών αναγκών του, αποτελώντας το πραγματική ανάγκη για το παιδί. Αποτελεί το βασικότερο μέσο για την αφύπνιση των σωματικών και πνευματικών δυνάμεων του παιδιού και γενικότερα της προσωπικότητας του (Κιτσαράς, 2001). Τα παιδιά δαπανούν πολλές ώρες στο παιχνίδι, γιατί αυτός είναι ο δικός τους τρόπος να αλληλεπιδρούν με το περιβάλλον με τελικό στόχο τη μάθηση. Αποτελεί ένα αποτελεσματικό εργαλείο μάθησης που ενεργοποιεί σφαιρικά την προσωπικότητα

του παιδιού, την οργανώνει και την πλαισιώνει στην πορεία του προς την ωριμότητα (Γρίβα & Σέμογλου, 2016).

Τελευταία, έχει παρατηρηθεί αύξηση της τάσης της αξιοποίησης των παιχνιδιών μέσα στην τάξη, καθώς μέσα από τη χρήση τους αμβλύνονται οι δυσκολίες του μαθήματος και δημιουργείται ενθουσιώδης ατμόσφαιρα. Τα παιδιά δείχνουν περισσότερο ενδιαφέρον για το μάθημα και συμμετέχουν πιο ενεργά. Γίνονται πιο πρόθυμα όσον αφορά τη συμμετοχή και την κατάκτηση της νέας γνώσης. Τα λάθη δεν είναι κάτι μεμπτό αλλά μέσω τη δοκιμής και του λάθους τα παιδιά μαθαίνουν και βοηθούνται να αναγνωρίσουν τους περιορισμούς τους και να ανακαλύψουν τις δυνατότητες τους. Το παιχνίδι είναι μια δραστηριότητα με κανόνες, στόχο και στοιχεία ψυχαγωγίας, και θα πρέπει να εκλαμβάνεται ως αναπόσπαστο κομμάτι της γλωσσικής εκπαίδευσης. Ένα παιχνίδι στο πλαίσιο της τάξης α) είναι διασκεδαστικό και ενδιαφέρον, β) διέπεται από συγκεκριμένους κανόνες, γ) έχει συγκεκριμένους στόχους, δ) προκαλεί ευχαρίστηση και ικανοποίηση, ε) είναι ανταγωνιστικό και στ) έχει συγκεκριμένο τέλος/ κλείσιμο. Αποτελεί ένα ισχυρό εργαλείο στα χέρια του εκπαιδευτικού, που μπορεί να βελτιώσει τις γλωσσικές δεξιότητες των μαθητών και ταυτόχρονα να τους διασκεδάσει. Μέσα σε αυτό το παιγνιώδες πλαίσιο, ο εκπαιδευτικός μπορεί να προσελκύσει την προσοχή των μαθητών του για περισσότερο χρόνο, να ενεργοποιήσει ευκολότερα τους μαθητές του και να μετατρέψει ένα βαρετό μάθημα σε ένα γεμάτο προκλήσεις και ενδιαφέροντα. Ο εκπαιδευτικός θα πρέπει πάνω από όλα να λαμβάνει υπόψη του τις προτιμήσεις που εκφράζουν τα παιδιά σε σχέση με το παιχνίδι (Γρίβα & Σέμογλου, 2016).

1.7.: Η Διαπολιτισμική Εκπαίδευση με σκοπό την ένταξη των προσφύγων

Η έννοια της διαπολιτισμικότητας χρησιμοποιείται διεθνώς και ευρέως στην εκπαίδευση στις μέρες μας ([Διαπολιτισμική εκπαίδευση - Βικιπαίδεια \(wikipedia.org\)](https://el.wikipedia.org/wiki/Διαπολιτισμική_εκπαίδευση)). Αποτελεί ένα απαραίτητο δομικό στοιχείο του σύγχρονου εκπαιδευτικού συστήματος, καθώς σήμερα η πολυπολιτισμικότητα αποτελεί ένα από τα κυριότερα χαρακτηριστικά των δυτικών κοινωνιών. Η διαπολιτισμική εκπαίδευση χαρακτηρίζεται από κάποια βασικά χαρακτηριστικά.

- Αποτελεί βασική αρχή και στόχο που διέπει κάθε σχολική δραστηριότητα
- Πεδίο αναφοράς της είναι η άμεση εμπειρία των παιδιών στις χώρες υποδοχής
- Διευρύνει τους υφιστάμενους εκπαιδευτικούς στόχους του σχολείου
- Προκαλεί την αμοιβαία επίδραση των πολιτισμών των χωρών καταγωγής και υποδοχής
- Δημιουργεί προϋποθέσεις για αποδοχή της νέας πολιτισμικής πραγματικότητας και της δυναμικής της στις χώρες υποδοχής
- Προξενεί επανεξέταση, αναθεώρηση και διεύρυνση των κοινωνικοκεντρικών και εθνοκεντρικών κριτηρίων του σχολείου
- Διευρύνει την οπτική μέσα από την οποία βλέπεται η εκπαίδευση, ο πολιτισμός, τα παιδιά και οι ενήλικες

- Αποτελεί μέσο για την αξιολόγηση των ευκαιριών στη ζωή και για την επίτευξη της μέγιστης δυνατής κοινωνικής και οικονομικής ένταξης ([Διαπολιτισμική εκπαίδευση - Βικιπαίδεια \(wikipedia.org\)](#)).

Η γενίκευση στη χρήση του δημιουργεί την εντύπωση ότι υπάρχει μια θεωρία που είναι ενιαία και γενικά αποδεκτή. Ωστόσο, είναι αδύνατο να δοθεί ένας σύντομος, σαφής, καθολικά αποδεκτός ορισμός της διαπολιτισμικής εκπαίδευση (Παππάς, 1998). Τα πολυάριθμα προγράμματα και οι διάφορες θεωρητικές θέσεις της αναδεικνύουν ένα ευρύ φάσμα διαφορετικών κοινωνικό-φιλοσοφικών οριζόντων (Γκόβαρης, 2001). Βιβλιογραφικά συναντάμε διάφορους ορισμούς για τη διαπολιτισμική εκπαίδευση, αν και αρκετοί συγγραφείς αναφέρονται στον ορισμό του βασικού εκπροσώπου της διαπολιτισμικής θεωρίας, Helmut Essinger. Ο Helmut Essinger ορίζει τη διαπολιτισμική εκπαίδευση ως την παιδαγωγική απάντηση στα προβλήματα διαπολιτισμικής φύσης που ανακύπτουν σε μια πολυπολιτισμική και πολυεθνική κοινωνία και αναφέρει τέσσερις βασικές της αρχές ([Διαπολιτισμική εκπαίδευση - Βικιπαίδεια \(wikipedia.org\)](#))

1. Εκπαίδευση για ενσυναίσθηση (empathy), που σημαίνει να μάθουμε να κατανοούμε τους άλλους, να τοποθετούμε τον εαυτό μας στη θέση τους, να βλέπουμε τα προβλήματά τους μέσα από τα δικά τους τα μάτια και να καλλιεργούμε τη συμπάθειά μας γι' αυτούς. Πρώτιστο έργο της εκπαίδευσης είναι να ενθαρρύνει το άτομο να ενδιαφερθεί για τους άλλους, τα προβλήματά τους και τη διαφορετικότητά τους.
2. Εκπαίδευση για αλληλεγγύη. Θεωρείται βασικός στόχος της εκπαίδευσης σε μια ανθρώπινη κοινωνία. Η έννοια της αλληλεγγύης υποδηλώνει μια έκκληση για την καλλιέργεια μιας συλλογικής συνείδησης, η οποία υπερβαίνει τα όρια των ομάδων, των φυλών και των κρατών καθώς επίσης και μια έκκληση για παραμερισμό της κοινωνικής ανισότητας και αδικίες.
3. Εκπαίδευση για διαπολιτισμικό σεβασμό. Σε μια κοινωνία που στερείται σεβασμού στην πολιτισμική ετερότητα η αρχή αυτή θεωρείται ιδιαίτερα σημαντική. Ο εκσυγχρονισμός που δε σέβεται την ιστορική μνήμη δε μπορεί να σέβεται τον πολιτισμικό. Ο σύγχρονος τρόπος ανάπτυξης εκμεταλλεύεται και καταστρέφει τόσο το φυσικό περιβάλλον όσο και τον πολιτισμό του ανθρώπου. Ο σεβασμός του πολιτισμού μπορεί να πραγματοποιηθεί με το άνοιγμά μας στους άλλους πολιτισμούς που αποτελεί ταυτόχρονα και μια πρόσκληση στους άλλους να συμμετέχουν στο δικό μας πολιτισμό.
4. Εκπαίδευση εναντίον του εθνικιστικού τρόπου σκέψης, που σημαίνει εξάλειψη των εθνικών στερεοτύπων και προκαταλήψεων για να μπορέσουν οι διαφορετικοί λαοί να ανοίξουν διάλογο και να επικοινωνήσουν μεταξύ τους. Η διαπολιτισμική εκπαίδευση είναι πάνω από όλα μια έκκληση για συνάντηση και διάλογο που θα σπάσει τον επαρχιωτισμό της εθνικής καταγωγής και θα ανοίξει ένα νέο δρόμο στην αλληλεγγύη με τους συνανθρώπους μας ανεξάρτητα από την εθνική και πολιτισμική τους προέλευση ([Διαπολιτισμική εκπαίδευση - Βικιπαίδεια \(wikipedia.org\)](#)).

Σύμφωνα με τον Δαμανάκη (2005) η διαπολιτισμική εκπαίδευση διακατέχεται από τρία αξιώματα προκειμένου να επιτελεστεί η λειτουργία της:

1. Το αξίωμα της ισοτιμίας των πολιτισμών: Πρεσβεύει την αξιολογική ουδετερότητα και την ισότιμη αντιμετώπιση όλων των πολιτισμών.

2. Το αξίωμα της ισοτιμίας του μορφωτικού κεφαλαίου ατόμων διαφορετικής πολιτισμικής προέλευσης: Εγκαταλείπεται «η υπόθεση του ελλείμματος» που θεωρούσε τον πολιτισμό των πολιτισμικά διαφορετικών μαθητών/τριών ελλειμματικό και αντικαθίσταται από την «αρχή της διαφοράς», που αντιμετωπίζει τον πολιτισμό τους ως διαφορετικό μεν, αλλά εξίσου σημαντικό.
3. Το αξίωμα της παροχής ίσων ευκαιριών: Η αποδοχή του μορφωτικού κεφαλαίου και του πολιτισμού όλων των μαθητών/τριών στην εκπαιδευτική διαδικασία οδηγεί στην ισότητα των ευκαιριών (Δαμανάκης, 2005).

Αν προσδιορίσουμε ως γενικό στόχο της διαπολιτισμικής εκπαίδευσης τη δημιουργία προϋποθέσεων διαπολιτισμικής επικοινωνίας με τη μορφή «ηθικών διαλόγων», τότε πρέπει να εξειδικεύσουμε το αντικείμενο της διαπολιτισμικής μάθησης. Επομένως, οι στόχοι της διαπολιτισμικής μάθησης και εκπαίδευσης είναι:

1. Η ενσυναίσθηση, που ορίζεται ως ικανότητα γνωστικής και συναισθηματικής τοποθέτησης του «εγώ» στη θέση του «άλλου».
2. Η κριτική στάση απέναντι στους ρόλους, οι οποίοι μπορούν να οριστούν ως το σύνολο των κοινωνικών προσδοκιών, των δυνατοτήτων και των περιορισμών δράσης που χαρακτηρίζουν μια συγκεκριμένη κοινωνική θέση.
3. Η ανοχή των αντιφάσεων. Σε κάθε επικοινωνιακή κατάσταση παρουσιάζονται συγκρούσεις και αντιπαραθέσεις, αμφισβητούνται θεμελιώδεις αξίες ή μένουν ανικανοποίητες βασικές ανάγκες των υποκειμένων. Η διασφάλιση της συνέχειας μιας επικοινωνίας προϋποθέτει ικανότητες ανοχής αντιφατικών καταστάσεων εκ μέρους των υποκειμένων.
4. Η επικοινωνιακή ικανότητα. Η γλώσσα και η επικοινωνία αποτελούν τα μέσα συγκρότησης, αντίληψης και παρουσίας της ταυτότητάς μας (Γκοβάρης, 2001).

1.8.: Αναλυτικά Προγράμματα Σπουδών

Αναλυτικό πρόγραμμα σπουδών της Κύπρου

Ο όρος Αναλυτικό Πρόγραμμα Σπουδών για την Ελληνική ως Δεύτερη Γλώσσα (στο εξής ΑΠΣ2Γ) 1 αναφέρεται στον συνολικό σχεδιασμό μιας σειράς γλωσσικών μαθημάτων και ειδικότερα στον τρόπο με τον οποίο το περιεχόμενο των μαθημάτων αυτών μετασχηματίζεται σε έναν οδηγό διδασκαλίας και μάθησης, έτσι ώστε να επιτευχθούν τα επιδιωκόμενα μαθησιακά αποτελέσματα. Αποτελεί, δηλαδή, έναν καθοδηγητικό χάρτη σχετικά με το πώς μπορούν να επιτευχθούν τα επιθυμητά μαθησιακά αποτελέσματα σε συγκεκριμένες συνθήκες.

Ειδικότερα, το παρόν ΑΠΣ-2Γ ενσωματώνει τις εξής τρεις διαστάσεις:

- (1) το Περιεχόμενο: δηλαδή τα γλωσσικά εισαγόμενα –με όλες τις κοινωνικές, πολιτισμικές και πολιτικές συνδηλώσεις τους– που επενδύουν τα μαθήματα και την οργάνωσή τους σε διδάξιμες ενότητες.
- (2) τη Διαδικασία: δηλαδή τον τρόπο με τον οποίο διεξάγεται η διδακτική/μαθησιακή διαδικασία (μεθοδολογία), λ.χ. την ανάλυση αναγκών που προαπαιτείται, τις διδακτικές προσεγγίσεις, μεθόδους και τεχνικές αλλά και τις αρχές και θεωρίες μάθησης που απηχούν, τον σχεδιασμό διδακτικού υλικού και δραστηριοτήτων, τον

προσδιορισμό του ρόλου των εκπαιδευτικών και των μαθητών/μαθητριών, καθώς και τις ιδέες και στάσεις που σχετίζονται με τις εκάστοτε εκπαιδευτικές πρακτικές.

(3) το Τελικό προϊόν: δηλαδή τα μαθησιακά αποτελέσματα, το τι είναι σε θέση να κάνει ο μαθητής/η μαθήτρια, έπειτα από μια περίοδο διδασκαλίας/μάθησης.

Ως προς την προσχολική εκπαίδευση, στοχεύει στην ολόπλευρη ανάπτυξη του παιδιού, έχοντας ως προτεραιότητα τους τομείς ανάπτυξης του Αναλυτικού Προγράμματος Προσχολικής Εκπαίδευσης, και ιδιαίτερα τη Συναισθηματική τους Ενδυνάμωση. Συνεπώς ως βαθμίδα εκπαίδευσης διαθέτει αυτόνομη αξία, εφόσον μπει όλους τους μαθητές/όλες τις μαθήτριες στην εκπαιδευτική διαδικασία ανεξαρτήτως μητρικής γλώσσας, εθνικότητας, κτλ., τους/τις κοινωνικοποιεί γλωσσικά, τους/τις ενδυναμώνει συναισθηματικά και τους/τις φέρνει σε επαφή με νέα γνώση. Την ίδια στιγμή, θέτει τα βασικά θεμέλια για τη γλωσσική κατάκτηση, την επιτυχή διά βίου μάθηση, την κοινωνική ένταξη, την προσωπική ανάπτυξη και τη μακροπρόθεσμη απασχολησιμότητα.

Η φιλοσοφία του ΑΠΣ-2Γ για την Προδημοτική Εκπαίδευση ευθυγραμμίζεται με εκείνη του ευρύτερου ΑΠΣ Προσχολικής Εκπαίδευσης (3 χρονών - Προδημοτική), σύμφωνα με το οποίο: «Σκοπός της γλωσσικής αγωγής κατά την πρώτη σχολική περίοδο είναι να προσφέρει τις κατάλληλες εμπειρίες μέσα στα πλαίσια των ενδιαφερόντων και των ικανοτήτων των παιδιών, ώστε αυτά να κοινωνικοποιηθούν γλωσσικά και να αναπτύξουν εγγράμματες ταυτότητες που συνδυάζουν ικανότητες επικοινωνίας (λεκτικής και μη) και δεξιότητες διαφοροποιημένης χρήσης του λόγου (προφορικού και γραπτού)».

Προγραμματισμός της εκπαίδευσης σύμφωνα με τη βαθμίδα του Νηπιαγωγείου

Στη βαθμίδα του νηπιαγωγείου προωθείται η (πολύ)γλωσσική κοινωνικοποίηση των παιδιών. Αυτό επιτυγχάνεται μέσω της ισότιμης εμπλοκής των παιδιών με μητρική γλώσσα την Ελληνική και των αναδυόμενων δί-/πολύγλωσσων παιδιών στη μικτή τάξη και όχι την ξεχωριστή τους διαχείριση.

Αρχές του ΑΠΣ-2Γ

Το ΑΠΣ-2Γ προωθεί τη γλωσσική μάθηση σε ένα συνεχές και αποτυπώνεται σε 3 διαστάσεις:

1. Τη βιογραφική διάσταση. Αποτελεί την πρόβλεψη της διαδοχικής μάθησης από τη μια βαθμίδα στην άλλη, αλλά και την ουσιαστική συνεργασία ανάμεσα στα σχολικά περιβάλλοντα, στα οποία ο μαθητής/η μαθήτρια συμμετέχει σε κάθε φάση της σχολικής του πορείας.
2. Τη θεματική διάσταση, την ανάπτυξη, δηλαδή, των γλωσσικών μαθημάτων ανά θεματικούς κύκλους σπειροειδώς και τη διαβάθμιση της δυσκολίας τους ανά επίπεδο γλωσσομάθειας.
3. Τέλος, την πολυγλωσσική διάσταση όπου διασφαλίζεται ότι οι πολυγλωσσικές δεξιότητες και ικανότητες των μαθητών/μαθητριών λαμβάνονται υπόψη και αξιοποιούνται για την επέκταση και την ενδυνάμωση του γλωσσικού τους ρεπερτορίου.

Όσον αφορά το νηπιαγωγείο, στο πλαίσιο του παραπάνω συνεχούς η ανάπτυξη των βασικών επικοινωνιακών δεξιοτήτων των μικρών αναδυόμενων δίγλωσσων μαθητών/μαθητριών αποτελεί σημαντικό συστατικό της μάθησης, καθώς δίνει νόημα στα βιώματα και τις εμπειρίες τους και τους/τις βοηθά να κατανοήσουν το κοινωνικό, πολιτισμικό και γλωσσικό περιβάλλον στο οποίο ζουν. Μέσω της έκθεσής τους στο περιβάλλον του Νηπιαγωγείου κατά την προσχολική ηλικία, επιδιώκεται να:

- μπορούν να επικοινωνούν στοιχειωδώς μέσα από παιχνίδια,
- κατανοούν ότι υπάρχουν πολλές γλώσσες και πολιτισμοί, όπως η μητρική γλώσσα/η γλώσσα του σπιτιού και ο πολιτισμός τους αλλά και η ελληνική γλώσσα και ο πολιτισμός της Κύπρου, και να αναπτύξουν θετική στάση προς κάθε γλωσσική ποικιλία και κάθε πολιτισμό,
- ακούν και να κατανοούν στοιχειωδώς εκφωνήματα στην Ελληνική και να αποκτήσουν βιώματα στη γλώσσα αυτή,
- συνδέσουν τα βιώματά τους στην Ελληνική με τα βιώματά τους στη μητρική τους γλώσσα,
- αποκτήσουν δεξιότητες μη λεκτικής επικοινωνίας στην Ελληνική (π.χ. παραγλωσσικά στοιχεία, χειρονομίες, κ.ά.),
- ενισχύσουν τη δημιουργικότητά τους,
- ακούν και να απολαμβάνουν ιστορίες, τραγούδια, ποιήματα, κ.ά., αυξάνοντας το ενδιαφέρον τους για τα βιβλία αλλά και για ποικίλα πολυτροπικά ψηφιακά υβριδικά κείμενα,
- ακούν προσεκτικά τον συνομιλητή/τη συνομιλήτριά τους και να ανταποκρίνονται μη λεκτικά με ενέργειες αλλά και λεκτικά με σύντομες απαντήσεις, σχόλια ή ερωτήσεις,
- αποκτήσουν στοιχειώδεις γλωσσικές δεξιότητες, όπως η κατάλληλη άρθρωση των λέξεων, η αναγνώριση των γραπτών συμβόλων και της μορφής του γραπτού λόγου και η γραφή του ονόματός τους στην Ελληνική,
- εκτεθούν στοιχειωδώς μέσω της γλώσσας σε άλλους γραμματισμούς, όπως ο αριθμητικός γραμματισμός και ο ψηφιακός γραμματισμός (http://archeia.moec.gov.cy/sd/270/dee_nip_proscholiki_ekpaidefsi.pdf)

Αναλυτικό πρόγραμμα για τα ελληνικά παροικιακά σχολεία

Το ελληνικό παροικιακό σχολείο του Ηνωμένου Βασιλείου, με έτος ίδρυσης το 1969, είναι δημιούργημα του απόδημου ελληνισμού της Κύπρου. Έχει ως γενικό σκοπό τη διατήρηση και διαμόρφωση της εθνικής συνείδησης, της ελληνικής ταυτότητας, τη διάχυση του ελληνικού πολιτισμού στα παιδιά και τους/τις νέους/ες της παροικίας του Ηνωμένου Βασιλείου καθώς και τη καλλιέργεια συναισθηματικής σύνδεσης των παιδιών και των νέων της παροικίας με την ιδιαίτερη πατρίδα τους, Κύπρο και Ελλάδα, δίνοντάς τους έτσι γερές βάσεις ώστε να ευημερούν και να προοδεύουν στην χώρα όπου ζουν, αλλά ταυτόχρονα, να είναι περήφανοι για την καταγωγή τους.

Το Αναλυτικό Πρόγραμμα κατέχει πρωταγωνιστικό ρόλο στην εκμάθηση της ελληνικής γλώσσας, καθώς η διδασκαλία της αντιμετωπίζεται με γνώμονα ότι η γλώσσα δεν είναι μόνο εργαλείο επικοινωνιακού χαρακτήρα, αλλά επίσης λειτουργεί και ως φορέας στάσεων, αξιών, ιδεολογικών και πολιτιστικών στοιχείων. Υιοθέτει το Κοινό Ευρωπαϊκό Πλαίσιο Αναφοράς για τις γλώσσες (ΚΕΠΑ), ωστόσο για λόγους πρακτικούς στο συγκεκριμένο Αναλυτικό Πρόγραμμα, τα επίπεδα ΚΕΠΑ έχουν

διαχωριστεί σε πιο μικρές υποκατηγορίες έτσι ώστε να ανταποκρίνονται στα επίπεδα της κάθε τάξης του Παροικιακού Σχολείου ως εξής:

Νηπιαγωγείο και Προδημοτική → Επίπεδο Προ Α1

Τάξεις Α – Β → Επίπεδο Α1.1

Τάξεις Γ – Δ → Επίπεδο Α1.2

Τάξεις Ε – Στ → Επίπεδο Α2.1

Οι γλωσσικές δεξιότητες εκμάθησης της ελληνικής, α) Προφορική έκφραση/Προφορικός Λόγος, β) Κατανόηση προφορικού λόγου, γ) Κατανόηση γραπτού λόγου δ) Παραγωγή γραπτού λόγου/Γραπτός Λόγος, περιλαμβάνονται σε κάθε επίπεδο ανάπτυξης της γλωσσομάθειας. Ωστόσο, στα πρώτα χρόνια εκμάθησης (νηπιαγωγείο – Β τάξη) δίνεται μεγαλύτερη έμφαση στην προσφορά γλωσσικών ακουσμάτων προωθώντας έτσι την κατανόηση προφορικού λόγου και προσφέροντας στα παιδιά μοντέλα γλώσσας για μίμηση βοηθώντας τα στην παραγωγή προφορικού λόγου. Ουσιαστικά, λοιπόν, επικεντρώνεται στην επικοινωνιακή χρήση της γλώσσας και στην εκμάθησή της μέσω εμπλοκής των μαθητών/τριών σε δραστηριότητες μέσα από τις οποίες έχουν την ευκαιρία να βιώσουν τη χρήση της γλώσσας σε ποικίλες επικοινωνιακές καταστάσεις. Επίσης, επισημαίνει ότι η μεγιστοποίηση της χρήσης της ελληνικής αποτελεί ένας από τους σημαντικότερους παράγοντες επιτυχίας στην εκμάθηση της γλώσσας.

Μεθοδολογία

Η μεθοδολογία που προτείνεται από το Αναλυτικό Πρόγραμμα βασίζεται πάνω στα ιδιαίτερα χαρακτηριστικά των παιδιών προδημοτικής και δημοτικής εκπαίδευσης και σε αναγνωρισμένες καλές πρακτικές που χρησιμοποιούνται για την εκμάθηση ξένης γλώσσας σε μικρές ηλικίες. Προάγει τη βιωματική εκμάθηση της γλώσσας μέσα από τεχνικές και δραστηριότητες που έχουν πάντα ως πρώτιστο στόχο την επιτυχία όλων των μαθητών/τριών και τη δημιουργία θετικών στάσεων προς την ελληνική γλώσσα αλλά και προς το παροικιακό σχολείο, πχ παιχνίδι, τραγούδι, αφήγηση ιστοριών/παραμυθιών, χρήση τεχνολογίας.

• Παιγνίδι

Το παιγνίδι είναι μια δραστηριότητα μέσα στη φύση των παιδιών, μικρών και μεγάλων, η οποία είναι καθαρά επικοινωνιακή. Μέσα στα δομημένα πλαίσια ενός παιγνιδιού ο/η εκπαιδευτικός μπορεί να οργανώσει δραστηριότητες για εξάσκηση ή και για αξιολόγηση γλωσσικών δομών και λεξιλογίου. Απλά παιγνίδια με περιορισμένες γλωσσικές απαιτήσεις (π.χ. παιγνίδια μνήμης, παιγνίδια με κάρτες, παιγνίδια με μπάλες) μπορούν να χρησιμοποιηθούν με τα πολύ μικρά παιδιά.

• Τραγούδι

Το τραγούδι είναι ένα εξαιρετικό εργαλείο για την εκμάθηση γλώσσας καθώς επιτρέπει στα παιδιά να δοκιμάσουν νέους ήχους, νέες φράσεις και λεξιλόγιο μέσα από την ασφάλεια της ομάδας ενώ ο ρυθμός και η μουσική ενισχύουν τη μνήμη. Στη διδασκαλία των μικρών παιδιών μπορούν να χρησιμοποιηθούν παραδοσιακά και μοντέρνα παιδικά τραγούδια ενώ χρήσιμα είναι επίσης τραγούδια που δημιουργήθηκαν ειδικά για την εκμάθηση συγκεκριμένων φράσεων ή λεξιλογίου. Τα

παιδιά μπορούν επίσης να εμπλακούν σε δραστηριότητες δημιουργίας των δικών τους απλών τραγουδιών.

- **Αφήγηση Ιστοριών/Παραμυθιών**

Η αφήγηση ιστοριών/παραμυθιών βοηθά ποικιλοτρόπως στην εκμάθηση γλώσσας. Προσφέρει ακούσματα συνεχόμενου προφορικού λόγου και καλλιεργεί στρατηγικές για την κατανόηση προφορικού λόγου ενώ προσφέρει επίσης στον εμπλουτισμό του λεξιλογίου. Στην επιτυχία της τεχνικής αυτής, σημαντικό ρόλο παίζει η ζωντανή αφήγηση η οποία γίνεται με την ενεργητική συμμετοχή των παιδιών καθώς και η προσεκτική επιλογή των ιστοριών/παραμυθιών. Σε κάθε στάδιο μάθησης οι ιστορίες ή τα παραμύθια θα πρέπει να συνδέονται με τη γλώσσα και τις θεματικές του Αναλυτικού Προγράμματος. Στις μικρές ηλικίες μπορούν για παράδειγμα να έχουν σχέση με κατοικίδια, την οικογένεια, το σχολείο, παραδόσεις, μύθους, ή θρησκευτικές παραβολές.

- **Χρήση τεχνολογίας**

Η τεχνολογία είναι πλέον αναπόσπαστο μέρος σε όλες τους τομείς της ζωής μας και είναι ένα εργαλείο το οποίο μπορεί να βοηθήσει σημαντικά στην πραγματοποίηση των στόχων του παρόντος Αναλυτικού Προγράμματος. Η χρήση της τεχνολογίας μπορεί να περιλαμβάνει ποικιλία εργαλείων, όπως παρακολούθηση βίντεο για κατανόηση προφορικού λόγου, χρήση εκπαιδευτικών παιχνιδιών για εξάσκηση λεξιλογίου και γλωσσικών δομών. Είναι όμως σημαντικό να τονιστεί ότι η εμπλοκή των παιδιών θα πρέπει να είναι δημιουργική και να μη περιορίζεται στην χρήση έτοιμων εργαλείων αλλά να προχωράει στη δημιουργία όπως είναι για παράδειγμα η δημιουργία παρουσιάσεων, δημιουργία μικρών ταινιών κτλ (<http://kea.schools.ac.cy/data/uploads/analytika-programmata/2020%20Analitiko%20KEA%20Ypourgeio.pdf>)

Β' Μέρος: Μεθοδολογία της έρευνας.

Στόχος της παρούσας εργασίας είναι η παραγωγή εκπαιδευτικού υλικού για παιδιά πρόσφυγες προσχολικής ηλικίας 4 – 6 ετών από την Ουκρανία πάνω στις ακόλουθες πέντε επικοινωνιακές δεξιότητες:

- Επικοινωνία / Ηλεκτρονικός Υπολογιστής
- Φαγητό
- Μαγαζιά / Αγορά
- Επαγγέλματα
- Ένδυση / Χρώματα

Βασική προϋπόθεση αποτελεί η εξάσκηση των παιδιών πάνω σε δραστηριότητες προγραφής. Για το λόγο αυτό θα συμπεριληφθούν δραστηριότητες προγραφής στην παραγωγή του υλικού μας.

Σε κάθε θεματική ενότητα εμπεριέχονται δραστηριότητες πάνω στις τέσσερις γλωσσικές δεξιότητες, την κατανόηση και την παραγωγή προφορικού και γραπτού λόγου. Για τη δημιουργία του υλικού λήφθηκε υπόψη η ταυτότητα των μαθητών και η ηλικία τους, οι γλωσσικές ανάγκες, τα ενδιαφέροντα και οι ιδιαίτερες δυσκολίες των παιδιών από την Ουκρανία. Για την ορθή δημιουργία του υλικού πραγματοποιήθηκαν συνεντεύξεις με Ελληνίδες εκπαιδευτικούς όπου την προηγούμενη χρονιά φοίτησαν στην τάξη τους παιδιά από την Ουκρανία (βλ. Παράρτημα). Μέσα από τις συνεντεύξεις προκύπτουν τα ακόλουθα συμπεράσματα: Λόγω του πολέμου τα παιδιά ένιωθαν ανασφάλεια, ήθελαν να βρίσκονται με ομοεθνείς τους και άργησαν να ενταχθούν στην ομάδα του σχολείου. Η επικοινωνία ήταν δύσκολη και γινόταν κυρίως εξωγλωσσικά με χειρονομίες ή με τη χρήση μετάφρασης μέσω του google translate. Το ενδιαφέρον των παιδιών επικεντρωνόταν κυρίως σε δραστηριότητες που εμπεριείχαν κίνηση, μουσική ή καλλιτεχνικού ενδιαφέροντος όπως πχ ζωγραφική, κατασκευές, δραματοποίηση.

Λαμβάνοντας υπόψη τα παραπάνω, προτεραιότητα του εκπαιδευτικού υλικού αποτελεί η εκμάθηση της ελληνικής γλώσσας στα παιδιά αυτά ώστε να μπορούν να συνεννοηθούν με τα υπόλοιπα και να ενταχθούν στην ομάδα του σχολείου, και ως συνέχεια στο ευρύτερο πλαίσιο της κοινωνίας. Με την επικοινωνία με τα υπόλοιπα παιδιά και την ένταξη τους στην ομάδα του σχολείου, θα νιώσουν σιγουριά και ασφάλεια στο χώρο του σχολείου. Οι δραστηριότητες θα εμπεριέχουν, επίσης, κίνηση και ζωγραφική, κατασκευές και δραματοποίηση, καθώς προσελκύει το ενδιαφέρον των παιδιών. Τέλος, θα γίνει μία προσπάθεια πρώτης επαφής της ουκρανικής κουλτούρας και γλώσσας μέσω πολιτισμικών δραστηριοτήτων με σκοπό να γνωρίζουμε καλύτερα τα παιδιά από την Ουκρανία.

Γ' Μέρος: Παραγωγή υλικού για παιδιά πρόσφυγες προσχολικής ηλικίας

Στο συγκεκριμένο κεφάλαιο της διπλωματικής εργασίας παρουσιάζεται το εκπαιδευτικό υλικό που κατασκευάστηκε για παιδιά πρόσφυγες προσχολικής ηλικίας, 4 – 6 ετών, από την Ουκρανία πάνω στις ακόλουθες πέντε επικοινωνιακές δεξιότητες:

- Επικοινωνία / Ηλεκτρονικός Υπολογιστής
- Φαγητό
- Μαγαζιά /Αγορά
- Επαγγέλματα
- Ένδυση / Χρώματα

Οι στόχοι του προγράμματος εστιάζονται στην κατανόηση και την παραγωγή προφορικού και γραπτού λόγου, και κυρίως στην κατανόηση και την παραγωγή προφορικού λόγου καθώς πρόκειται για το προαναγνωστικό στάδιο και το στάδιο αλφαριθμητισμού. Οι παραπάνω θεματικές διδάσκονται όπως εισάγεται και η εκμάθηση της μητρικής γλώσσας στο νηπιαγωγείο δηλαδή χρησιμοποιούνται καρτέλες - εικόνες, κατασκευές, δραματοποίηση, χρήση ΤΠΕ, κουκλοθέατρο ανάγνωση παραμυθιού και επισκέψεις σε χώρους σχετικούς με την εκάστοτε προσέγγιση.

1^η Επικοινωνιακή περίπτωση: Επικοινωνία / Ηλεκτρονικός Υπολογιστής

Στόχοι περίπτωσης:

Γλωσσικοί στόχοι:

- Να γνωρίσουν βασικούς κοινωνικούς χαιρετισμούς στην ελληνική γλώσσα (γεια σου/ καλημέρα/ τι κάνεις/ θα τα πούμε μετά)
- Να κατανοήσουν τους τρόπους επικοινωνίας
- Να καλλιεργήσουν και να παράγουν προφορικό λόγο
- Να γράψουν τις λέξεις με τα μέρη του ηλεκτρονικού υπολογιστή
- Να γράψουν το όνομα τους στα ελληνικά και στα ουκρανικά
- Να ενώσουν τις γραμμές

Επικοινωνιακοί στόχοι:

- Να δουλέψουν ομαδικά
- Να συνεργαστούν
- Να ανταλλάξουν απόψεις

Πολιτισμικοί -πραγματολογικοί στόχοι:

- Να γνωρίσουν τα ελληνικά ονόματα (παιδιά από την Ουκρανία)

- Να γνωρίσουν τα ουκρανικά ονόματα (παιδιά από την Ελλάδα)
- Να γνωρίζουν το ουκρανικό αλφάβητο
- Να αντιστοιχίσουν γράμματα της ουκρανικής γλώσσα με την ελληνική
- Να γράψουν το όνομα τους και στις δύο γλώσσες

Υλικά: γράμμα, χαρτόνι, εικόνες με αντικείμενα που χρησιμοποιούμε για να επικοινωνήσουμε, διαφημιστικά φυλλάδια, κόλλα, ψαλίδια, ένα κουτί που περιέχει ένα τηλέφωνο με καντράν, ένα ασύρματο και ένα κινητό τηλέφωνο, καρτέλα με την εξέλιξη του τηλεφώνου, πλαστικά ποτηράκια, σπάγκο, η/υ και τα μέρη του (πύργος, οθόνη, ποντίκι, πληκτρολόγιο, ηχεία), φύλλο εργασίας με τα μέρη του η/υ, κόλλα A4 με σχεδιασμένο laptop με ελληνικό ή ουκρανικό αλφάβητο, μαρκαδόροι.

Μέσα:

- Διάλογος
- Επικοινωνία
- Συνεργασία
- Δημιουργική δραστηριότητα

Λεξιλόγιο:

- Γεια σου/σας, καλημέρα, καλησπέρα, καληνύχτα, τι κάνεις; Γεια! Ευχαριστώ!
- Μέρη (σταθερού) ηλεκτρονικού υπολογιστή (πύργος, οθόνη, πληκτρολόγιο, ποντίκι, ηχεία)
- Είδη υπολογιστών (σταθερός υπολογιστής, φορητός υπολογιστής (laptop), tablet)
- Μέσα επικοινωνίας (αλληλογραφία – γράμμα, τηλέφωνο, τηλεόραση, ηλ. ταχυδρομείο – email, εφημερίδα, ραδιόφωνο)

1^η Δραστηριότητα: Μαθαίνουμε τους τρόπους επικοινωνίας

Περιγραφή Δραστηριότητας:

Η νηπιαγωγός παρουσιάζει στα παιδιά ένα γράμμα. Αφήνει τα παιδιά να το περιεργαστούν και να το δουν από κοντά όλα τα παιδιά. Στη συνέχεια ρωτάει τα παιδιά αν γνωρίζουν τι είναι αυτό, αν έχουν ξαναδεί γράμμα, αν έχουν στείλει ή γράψει τα ίδια, αν παρατηρούν κάτι εξωτερικά (γραμματόσημο, θέση παραλήπτη - αποστολέα) και γιατί στέλνουμε σε κάποιον ένα γράμμα. Αφού καταλήξουμε στο συμπέρασμα ότι το γράμμα αποτελεί ένα μέσο επικοινωνίας με άλλους ανθρώπους, η νηπιαγωγός ρωτάει τα παιδιά αν γνωρίζουν άλλους τρόπους επικοινωνίας εκτός από το γράμμα. Η νηπιαγωγός παίρνει ένα χαρτόνι και το χωρίζει στη μέση. Στο πάνω μέρος γράφει τρόποι επικοινωνίας και στη μία του πλευρά καταγράφει τις απαντήσεις των παιδιών. Στη συνέχεια τους παρουσιάζει εικόνες με αντικείμενα που χρησιμοποιούμε για να επικοινωνήσουμε ώστε να διαπιστώσουν αν έχουν καταγραφεί όλα τα μέσα επικοινωνίας στο χαρτόνι. Σε περίπτωση που κάποιο λείπει το συμπληρώνει. Στη συνέχεια, προτρέπει τα παιδιά να βρουν εικόνες από περιοδικά και διαφημιστικά που υπάρχουν στην τάξη ώστε να δημιουργήσουν ένα ομαδικό

κολλάζ με τα μέσα/ τρόπους επικοινωνίας. Κάθε σχετική εικόνα που βρίσκουν τα παιδιά, την κόβουν και στη συνέχεια την κολλάνε στην κενή πλευρά του χαρτονιού που χρησιμοποιήσαμε νωρίτερα.

Δραστηριότητες:

- Μιλάμε για το γράμμα και τη δομή του.



Εικόνα 1 Γράμμα (Ανακτήθηκε από [Πώς γράφω και πώς στέλνω ένα γράμμα- worksheet \(liveworksheets.com\)](https://www.liveworksheets.com))

- Γνωρίζουμε κι άλλους τρόπους επικοινωνίας.



Εικόνα 2 Μέσα επικοινωνίας. (Αναρτήθηκε από: <https://gr.pinterest.com/pin/408068416206215375/>)

- Δημιουργία ομαδικού κολλάζ με τα μέσα/ τρόπους επικοινωνίας

ΤΡΟΠΟΙ ΕΠΙΚΟΙΝΩΝΙΑΣ	

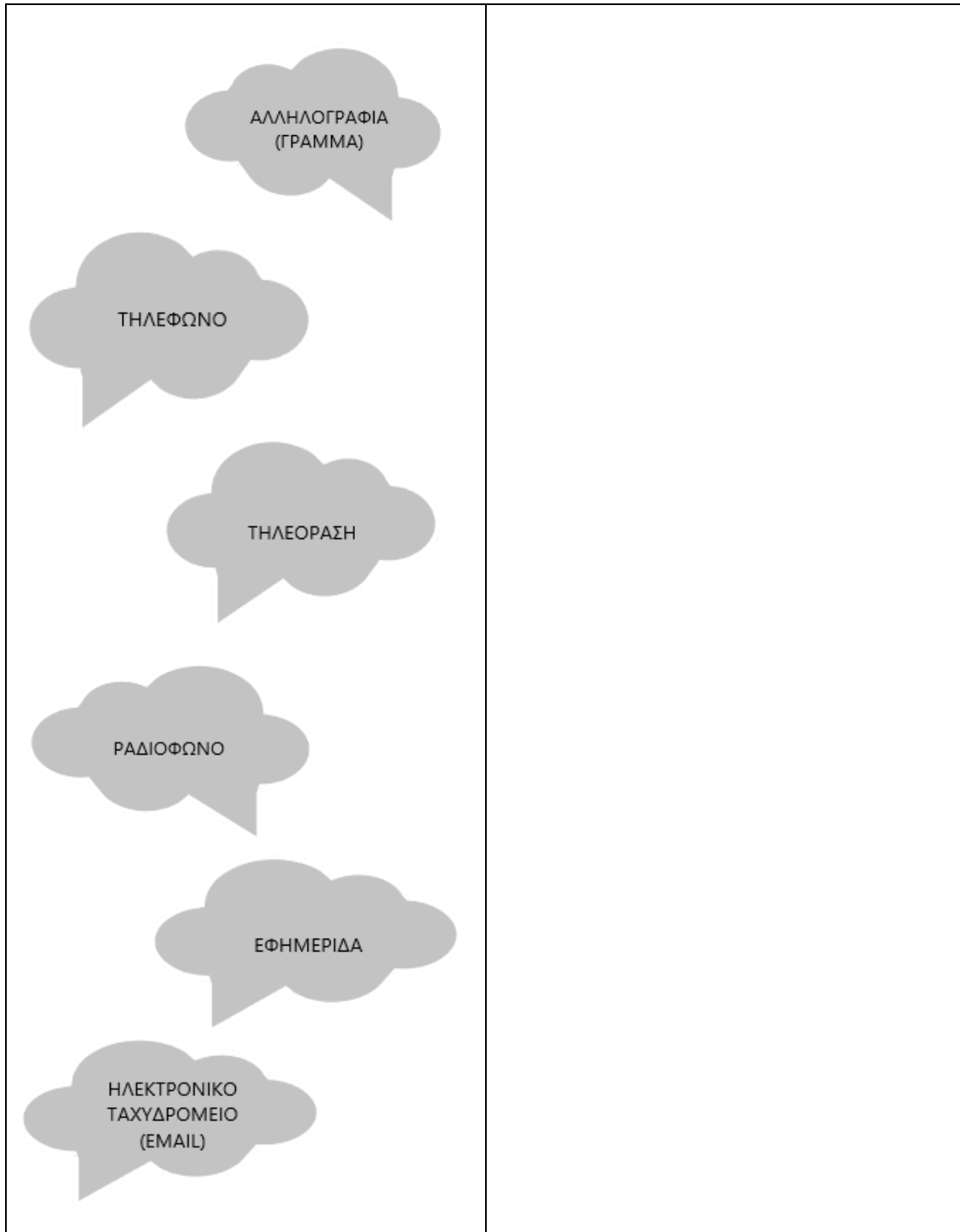

2^η δραστηριότητα: Φτιάχνουμε το δικό μας τηλέφωνο

Περιγραφή Δραστηριότητας:

Η νηπιαγωγός έχει τοποθετήσει σε εμφανές σημείο μέσα στη τάξη ένα κουτί όπου περιέχει ένα τηλέφωνο με καντράν, ένα ασύρματο και ένα κινητό τηλέφωνο. Αφήνει τα παιδιά να περιεργαστούν το κουτί, να το ανοίξουν και να δουν τι περιέχει. Ρωτάει τα παιδιά αν αναγνωρίζουν τις συσκευές που περιέχουν, αν έχουν ξαναδεί κάποιες

από αυτές και αν γνωρίζουν τη χρήση τους. Στη συνέχεια τους παρουσιάζει μια καρτέλα με την εξέλιξη του τηλεφώνου και σχολιάζουν τις αλλαγές του μέσα στο χρόνο. Στη συνέχεια τους δίνει ένα φύλλο εργασίας όπου θα πρέπει να βοηθήσουν τον μικρό Νικόλα να φτάσει στο τηλέφωνο που χτυπάει, ενώνοντας τις γραμμές. Έπειτα προτρέπει τα παιδιά να δημιουργήσουν τα δικά τους τηλέφωνα. Χωρίζει τα παιδιά σε ομάδες των δύο ατόμων και τους εξηγεί τη διαδικασία δημιουργίας του τηλεφώνου. Η κάθε ομάδα θα χρειαστεί ένα κομμάτι σπάγκο και δυο πλαστικά ποτηράκια του νερού. Σε κάθε ποτηράκι η νηπιαγωγός έχει τρυπήσει τον πάτο του, τόσο όσο να χωράει να περάσει ο σπάγκος. Το κάθε παιδί περνάει την άκρη του σπάγκου του από το ποτηράκι του και με τη βοήθεια της νηπιαγωγού δένουν στην άκρη του σπάγκου έναν κόμπο ώστε να μην μπορεί να βγει από το ποτήρι. Τα τηλέφωνα είναι έτοιμα και το παιχνίδι μπορεί να αρχίσει. Όταν το ένα παιδί μιλάει στο εσωτερικό του ποτηριού του, το άλλο τοποθετεί το αυτί του στο δικό του ώστε να μπορεί να το ακούσει. Τα παιδιά μπορούν να δραματοποιήσουν απλές κοινωνικές περιστάσεις επικοινωνίας.

Δραστηριότητες:

- Συζητάμε για το τηλέφωνο και την εξέλιξη του.



Εικόνα 3 Η ιστορία και η εξέλιξη του τηλεφώνου. (Αναρτήθηκε από <https://slideplayer.gr/slide/17017217/>)

- Χτυπάει το τηλέφωνο. Ένωσε τις γραμμές και βοήθησε το μικρό Νικόλα να φτάσει σε αυτό.

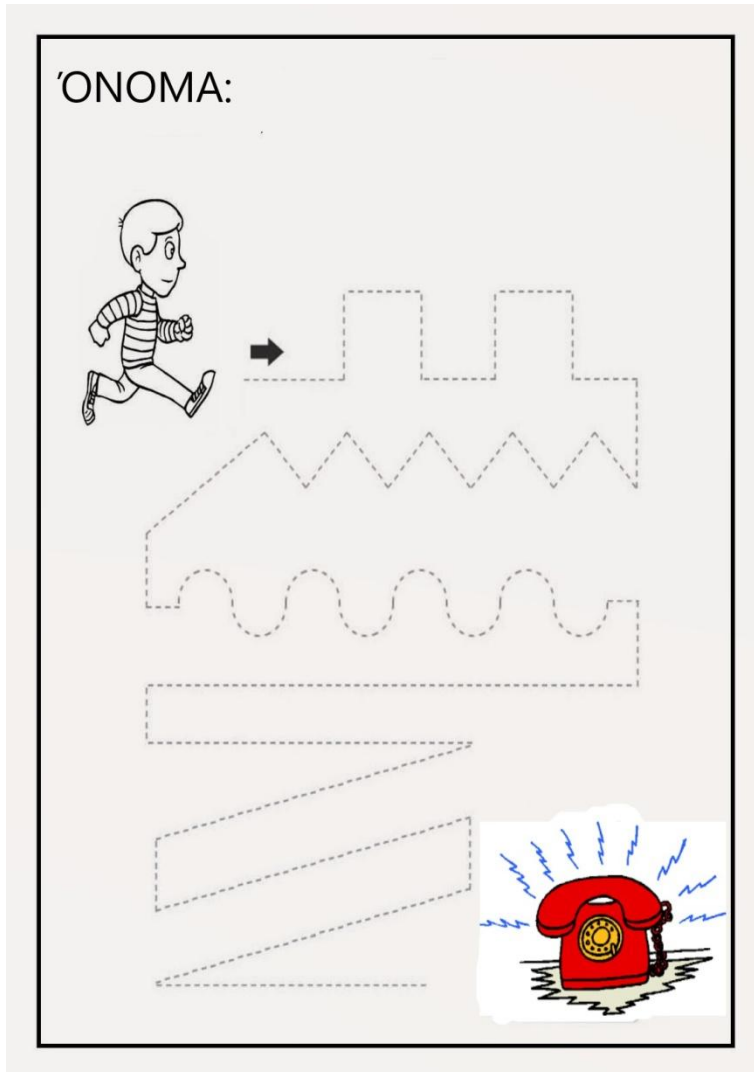

Εικόνα 4 Ενώνω τις γραμμές (Αναρτήθηκε από [δραστηριότητες προγραφής με τρόπους επικοινωνίας - Αναζήτηση Google](#))

- Ας φτιάξουμε τα δικά μας τηλέφωνα!



Εικόνα 5 Το τηλέφωνο από σπάγκο και ποτήρια. (Αναρτήθηκε από [τηλέφωνο από σπάγκο - Αναζήτηση Google](#))

Ενδεικτικός διάλογος:

Μαθ. 1: Καλημέρα!
 Μαθ. 2: Καλημέρα! Τι κάνεις;
 Μαθ.1: Καλά είμαι, εσύ;
 Μαθ. 2: Καλά είμαι και εγώ.
 Μαθ.1: Θα τα πούμε μετά! Γεια!
 Μαθ. 2: Γεια!

3^η Δραστηριότητα: Μαθαίνουμε τα μέρη του σταθερού ηλεκτρονικού υπολογιστή

Περιγραφή Δραστηριότητας:

Η νηπιαγωγός ζητάει από τα παιδιά να παρατηρήσουν τον σταθερό υπολογιστή της τάξης. Ρωτάει τα παιδιά αν έχουν σταθερό υπολογιστή στο σπίτι τους και αν τον χρησιμοποιούν. Έπειτα, τα ρωτάει αν ξέρουν τα μέρη από τα οποία αποτελείται ένας σταθερός η/υ και να τα κατονομάσουν (πύργος, οθόνη, ποντίκι, πληκτρολόγιο, ηχεία). Παράλληλα τους δείχνει μία καρτέλα με τα μέρη του και διαπιστώνουν αν υπάρχουν στον υπολογιστή της τάξης. Επίσης ρωτάει τα παιδιά αν γνωρίζουν άλλα είδη υπολογιστών (laptop, tablet), αν έχουν κάποιο από αυτά στο σπίτι τους και αν το χρησιμοποιούν. Στη συνέχεια η νηπιαγωγός μοιράζει σε κάθε παιδί από ένα φύλλο εργασίας όπου θα πρέπει να αντιστοιχήσει, και παράλληλα να γράψει, τα μέρη του υπολογιστή με τη σωστή εικόνα.

Δραστηριότητες:

- Συζητάμε για τον ηλεκτρονικό υπολογιστή. Μαθαίνω τα μέρη του.



Εικόνα 6 Τα μέρη του σταθερού ηλεκτρονικού υπολογιστή

- Αντιστοιχίζω και συμπληρώνω τις λέξεις με τις εικόνες από τα μέρη του σταθερού ηλεκτρονικού υπολογιστή.

ΜΕΡΗ ΗΛΕΚΤΡΟΝΙΚΟΥ ΥΠΟΛΟΓΙΣΤΗ		
 ΕΚΤΥΠΩΤΗΣ		ΟΘ.....

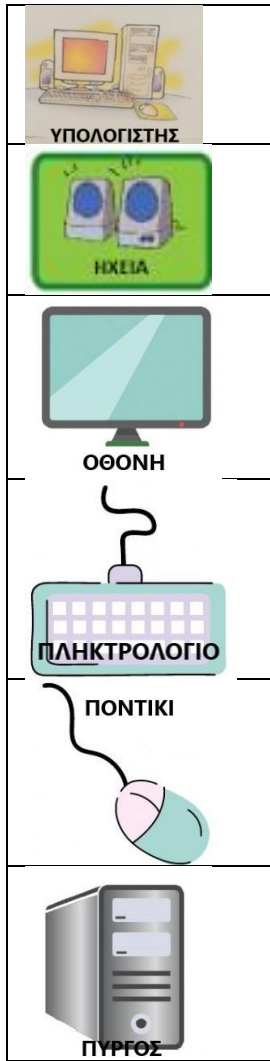

ΕΚ
ΠΛ
ΗΧ
ΠΟ
ΠΥ
ΥΠ

Εικόνα 7 Μέρη ηλεκτρονικού υπολογιστή (αντιστοίχιση και γραφή)

4^η Δραστηριότητα: Γράφουμε το όνομα μας στα ελληνικά και στα ουκρανικά

Περιγραφή Δραστηριότητας:

Η νηπιαγωγός μοιράζει στα παιδιά μια κόλλα Α4 όπου πάνω είναι σχεδιασμένος ένας φορητός υπολογιστής (laptop). Το κάθε παιδί στην οθόνη του υπολογιστή θα ζωγραφίσει το αγαπημένο του παιδικό που παρακολουθεί στον υπολογιστή. Στο κάτω μέρος της κόλλας, που είναι το πληκτρολόγιο, το κάθε παιδί θα βρει και θα χρωματίσει ή θα κυκλώσει τα γράμματα του ονόματος του και στη συνέχεια θα τα τοποθετήσει με τη σωστή σειρά στο κάτω μέρος την κόλλας. Στα παιδιά από την Ουκρανία θα δοθούν δύο κόλλες Α4 όπου στη μία θα υπάρχει ένας υπολογιστής με το ελληνικό αλφάβητο και στην άλλη με το ουκρανικό αλφάβητο. Τα παιδιά θα πρέπει να βρουν, να χρωματίσουν και να σχηματίσουν το όνομα τους και στις δύο γλώσσες. Κάθε παιδί θα παρουσιάσει στα υπόλοιπα τον υπολογιστή του. Μετά από την παρουσίαση των παιδιών από την Ουκρανία, τα υπόλοιπα παιδιά θα παρατηρήσουν το ουκρανικό αλφάβητο και θα προσπαθήσουν να βρουν αν υπάρχουν κάποια γράμματα κοινά με τα ελληνικά ή και αν υπάρχει κάποιο γράμμα του ονόματος τους που μπορούν να βρουν στο ουκρανικό αλφάβητο. Τέλος, θα δοθεί και στα παιδιά από

την Ελλάδα laptop με το ουκρανικό αλφάβητο και θα προσπαθήσουν να γράψουν το όνομα τους στα ουκρανικά με τη βοήθεια των παιδιών από Ουκρανία και της νηπιαγωγού.

Δραστηριότητες:

- Ζωγράφισε στην οθόνη του φορητού υπολογιστή (laptop) το αγαπημένο σου παιδικό. Ζωγράφισε ή κύκλωσε τα γράμματα του ονόματός σου από το πληκτρολόγιο.

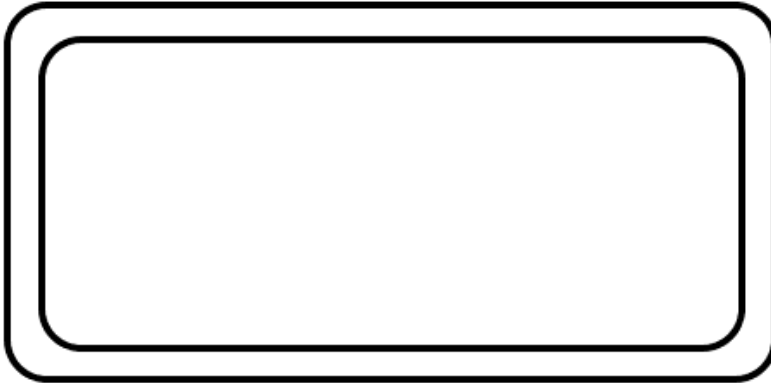

Όνομα:

Εικόνα 8 Υπολογιστής με ελληνικό πληκτρολόγιο

(Το ελληνικό πληκτρολόγιο αναρτήθηκε από [Διάφανα Ελληνικά λευκά αυτοκόλλητα για πληκτρολόγιο 2 τμχ - Διάφορα - Insomnia.gr](http://insomnia.gr))

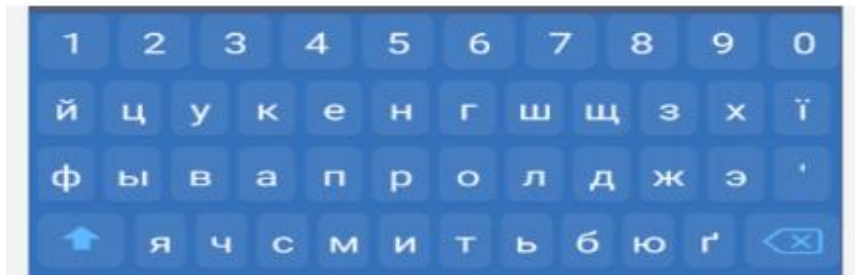
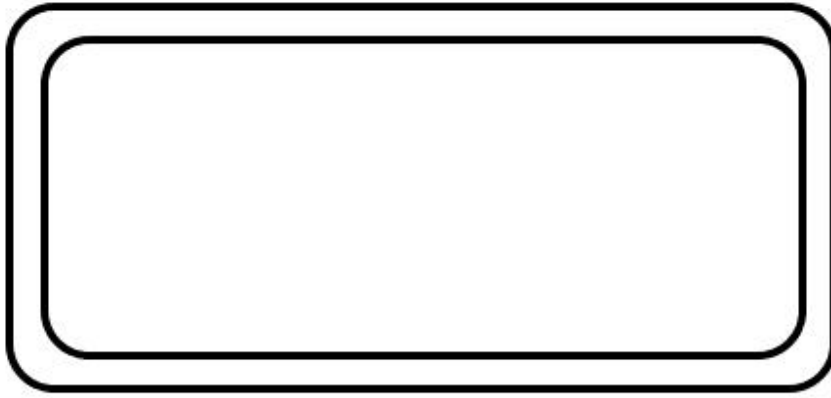

Όνομα:

Εικόνα 9 Υπολογιστής με ουκρανικό πληκτρολόγιο

(Το ουκρανικό αλφάβητο αναρτήθηκε από [Ukrainian Keyboard – Aplikacje w Google Play](#))

2η Επικοινωνιακή περίπτωση: Φαγητό

Στόχοι περίπτωσης:

Γλωσσικοί στόχοι:

- Να καλλιεργήσουν και παράγουν προφορικό λόγο
- Να γίνει εισαγωγή στη γραφή και ανάγνωση
- Να διαβάσουν τα βήματα της συνταγής και της εκτέλεσης της
- Να γράψουν τα φρούτα και τα λαχανικά
- Να εξασκηθούν με δραστηριότητες προγραφής

Επικοινωνιακοί στόχοι:

- Να συνεργαστούν
- Να ανταλλάξουν απόψεις
- Να εργαστούν σε ομάδες

Πολιτισμικοί στόχοι:

- Να έρθουν σε επαφή με παραδοσιακά φαγητά της Ελλάδας και της Ουκρανίας

Υλικά :

Τρόφιμα (φρούτα: μήλο/ αχλάδι/ μπανάνα/ μύρτιλα/ σμέουρα/ πορτοκάλι, κριτσίνια: με σουσάμι/ με τυρί, λαχανικά: καρότο/ ντομάτα και μπισκότα) και καρτέλες με το όνομα κάθε τροφής, λευκό χαρτόνι, μαρκαδόροι, εικόνες με φρούτα και λαχανικά, κόλλες A4 με φρούτα και λαχανικά, χαρτί γκοφρέ, κόλλα, αφίσα με την διατροφική πυραμίδα, χαρτί μέτρου, διαφημιστικά φυλλάδια από σούπερ μάρκετ, ψαλίδι, 2 χαρτόνια (το ένα με τα υλικά για τα τρουφάκια, το άλλο με την εκτέλεση της συνταγής), υλικά για τα τρουφάκια (άχνη ζάχαρη, βιταμ, κακάο, 1 πακέτο μπισκότα και γάλα), 12 μπουλ, 4 πλαστικά ποτηράκια, 4 πλαστικά κουταλάκια, μεμβράνη, συνταγές παραδοσιακών εδεσμάτων, γραμμένες από ους γονείς των παιδιών, από τη χώρα/ τόπο καταγωγής τους, γιορτή στο σχολείο.

Μέσα:

- Συζήτηση
- Παρατήρηση
- Συνεργασία
- Μαγειρική

Λεξιλόγιο:

- Ονομασίες φρούτων
- Μου αρέσει/ δεν μου αρέσει
- Είναι γλυκό/ αλμυρό/ πικρό/ ξινό
- Διατροφική πυραμίδα
- Ειδικό λεξιλόγιο (λιώνω, προσθέτω, πλάθω)

1^η Δραστηριότητα: Χωρίζουμε τα τρόφιμα ανάλογα τη γεύση τους

Περιγραφή Δραστηριότητας:

Με αφορμή το δεκατιανό των παιδιών, η νηπιαγωγός παρουσιάζει στα παιδιά διάφορα τρόφιμα που έχει φέρει (φρούτα: μήλο/ αχλάδι/ μπανάνα/ μύρτιλα/ σμέουρα/ πορτοκάλι, κριτσίνια: με σουσάμι/ με τυρί, λαχανικά: καρότο/ ντομάτα και μπισκότα). Δίπλα από κάθε τρόφιμο υπάρχει μία καρτέλα που γράφει την ονομασία του εκάστοτε τροφίμου. Αρχικά ρωτάει τα παιδιά αν γνωρίζουν αυτά που έχει φέρει και αν είναι βρώσιμα. Στη συνέχεια προτρέπει τα παιδιά να δοκιμάσουν τα τρόφιμα που έχει φέρει, να πουν ποια τους αρέσουν και γιατί (πχ δεν μου αρέσει γιατί είναι πικρό/ ξινό, μου αρέσει γιατί είναι γλυκό/ αλμυρό). Στη συνέχεια χωρίζουν τα τρόφιμα ανάλογα με τη γεύση που έχουν σε τέσσερις κατηγορίες: γλυκό, πικρό, αλμυρό, ξινό. Για την υλοποίηση του παραπάνω στόχου, η νηπιαγωγός παίρνει ένα λευκό χαρτόνι που το χωρίζει σε τέσσερις στήλες, σύμφωνα με τα παραπάνω επίθετα. Στο πάνω μέρος της στήλης αναγράφεται το επίθετο που τη χαρακτηρίζει. Σε κάθε στήλη τα παιδιά ζωγραφίζουν και γράφουν τα τρόφιμα που ανήκουν. Σε περίπτωση που τα παιδιά γνωρίζουν κάποιο άλλο τρόφιμο με την εκάστοτε γεύση μπορούν να το προσθέσουν στην αντίστοιχη στήλη.

Δραστηριότητες:

- Γνωρίζουμε και δοκιμάζουμε τα τρόφιμα. Ποια (δεν) σου αρέσουν; Γιατί;
- Χώρισε τα τρόφιμα ανάλογα με τη γεύση τους.

ΦΑΓΗΤΟ			
ΓΛΥΚΟ	ΞΙΝΟ	ΠΙΚΡΟ	ΑΛΜΥΡΟ

2^η Δραστηριότητα: Σχεδιάζουμε το αγαπημένο μας φρούτο

Περιγραφή Δραστηριότητας:

Η νηπιαγωγός παρουσιάζει στα παιδιά διάφορες εικόνες με φρούτα και λαχανικά. Ρωτάει τα παιδιά ποιο φρούτο ή λαχανικό από αυτά που τους έδειξε τους αρέσει και γιατί. Αφού το κάθε παιδί πει και αιτιολογήσει την απάντησή του, μοιράζει στο κάθε

ένα από μια κόλλα A4, στην οποία πρέπει να σχεδιάσει το φρούτο ή λαχανικό που διάλεξε προηγουμένως, να γράψει το όνομα του και στη συνέχεια να το «χρωματίσει» με την τεχνική του ανάγλυφου κολλάζ (κάνοντας μπαλάκια από χαρτί γκοφρέ). Για κάθε κόλλα A4 υπάρχουν περισσότερες από μία φωτοτυπίες έτσι ώστε σε περίπτωση που δύο ή παραπάνω παιδιά διαλέξουν το ίδιο να υπάρχει διαθέσιμο. Αφού ολοκληρώσουν τις εργασίες τους, τις χωρίζουν σε δύο ομάδες, μία με φρούτα και μία με λαχανικά, και τις κολλάνε στον πίνακα αναφοράς της τάξης. Πάνω από κάθε ομάδα γράφουν την ομάδα που απεικονίζεται (Φρούτα ή Λαχανικά).

Δραστηριότητες:

- **Γράφω το όνομα. Σχεδιάζω την εικόνα. Χρωματίζω την εικόνα (ανάγλυφο κολλάζ).**

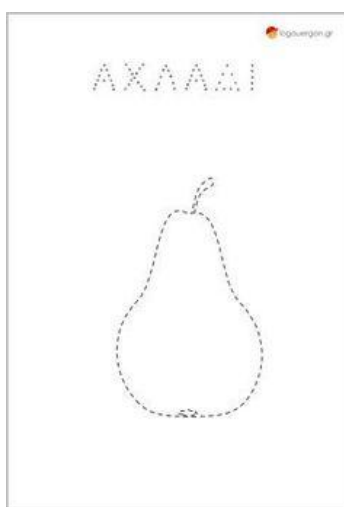

Εικόνα 10 Γράφω και σχεδιάζω το αχλάδι (Ανακτήθηκε από Autumn crafts, Crafts, Baby education (pinterest.com))

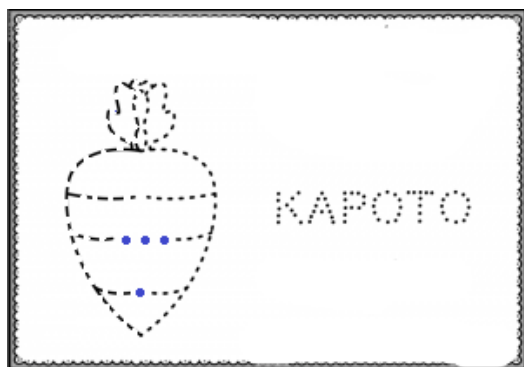

Εικόνα 11 Γράφω και σχεδιάζω το καρότο (Ανακτήθηκε από <https://blogs.sch.gr/39nipath/tag/prografi/>)

3η Δραστηριότητα: Ας εξασκηθούμε με δραστηριότητες προγραφής

Περιγραφή Δραστηριότητας:

Η νηπιαγωγός μοιράζει στα παιδιά δύο φύλλα εργασίας με προγραφικές ασκήσεις. Σκοπός είναι η εξάσκηση των παιδιών μέσω των προγραφικών ασκήσεων και η εισαγωγή τους στην γραφή. Στο πρώτο φύλλο εργασίας πρέπει να βοηθήσουν την μία κάμπια να φτάσει στη φίλη της διασχίζοντας το εσωτερικού του μήλου και στο δεύτερο πρέπει να βοηθήσουν το κάθε μήλο να βρει τα υπόλοιπα μήλα ενώνοντας τις διακεκομμένες γραμμές ανάμεσα στις εικόνες.

Δραστηριότητες:

- **Βοήθησε την κάμπια να βρει τη φίλη της.**

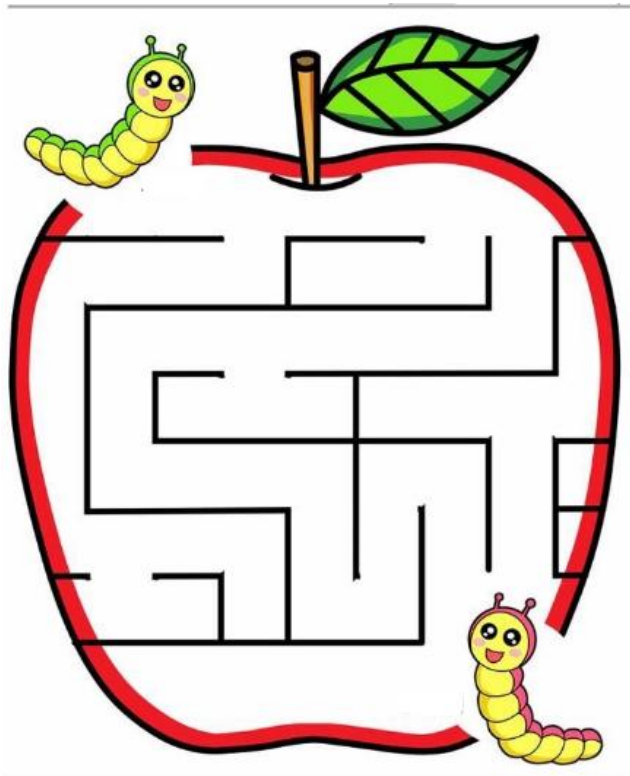

Εικόνα 12 Ενώνω τις κάμπιες (Ανακτήθηκε από [prescrittura-prelettura-precalcolo에 있는 Annalisa D'Ajello님의 핀 | 유치원 수학 활동, 사과, 유치원 학습 활동 \(pinterest.com\)](https://www.pinterest.com/annalisa-dajello/))

- **Ένωσε το κάθε μήλο με τα υπόλοιπα.**

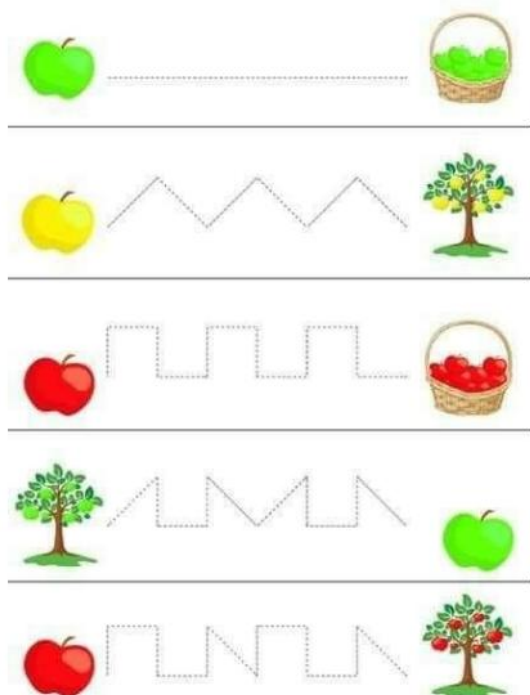

Εικόνα 13 Ενώνω τις εικόνες (Ανακτήθηκε από [prescrittura-prelettura-precacolo에 있는 Annalisa D'ajello님의 핀](https://www.pinterest.com/annalisa-dajello/) | [유치원 수학 활동, 사과, 유치원 학습 활동 \(pinterest.com\)](https://www.pinterest.com/annalisa-dajello/))

4^η Δραστηριότητα: Φτιάχνουμε τη Διατροφική Πυραμίδα

Περιγραφή Δραστηριότητας:

Η νηπιαγωγός παρουσιάζει τα παιδιά μία αφίσα με την πυραμίδα της διατροφής. Ρωτάει τα παιδιά αν έχουν δει ή ακούσει πάλι τον όρο πυραμίδα της διατροφής και αν ξέρουν τι συμβολίζει (οι τροφές που είναι στον πάτο της πυραμίδας καταναλώνονται καθημερινά ενώ όσο ανεβαίνουμε προς τα πάνω περιορίζεται η κατανάλωση τους. Στο τελευταίο σκαλοπάτι της πυραμίδας η κατανάλωση περιορίζεται σε μία φορά την εβδομάδα). Αφού εξηγήσουμε το συμβολισμό της πυραμίδας προτρέπουμε τα παιδιά να φτιάξουμε την διατροφική πυραμίδα της τάξης μας. Η νηπιαγωγός παίρνει χαρτί του μέτρου και σχεδιάζει ένα μεγάλο τρίγωνο με 4 σκαλοπάτια. Σε κάθε σκαλοπάτι μπαίνουν οι αντίστοιχες ομάδες τροφίμων. Τα παιδιά χωρίζονται σε τέσσερις ομάδες όπου η κάθε ομάδα αναλαμβάνει να φτιάξει το δικό της σκαλοπάτι. Για την υλοποίηση της δραστηριότητας η νηπιαγωγός έχει φέρει διαφημιστικά φυλλάδια από σούπερ μάρκετ, μέσα από τα οποία η κάθε ομάδα θα εντοπίσει εικόνες με τρόφιμα, θα τις κόψει και στη συνέχεια θα τις κολλήσει στο αντίστοιχο σκαλοπάτι.

ΜΕΤΡΟ, ΠΟΙΚΙΛΙΑ · ΚΙΝΗΣΗ, ΕΥΕΞΙΑ

Εκπαιδευτικό πρόγραμμα για την ισορροπημένη διατροφή και τη σωματική δραστηριότητα



Εικόνα 14 Η Πυραμίδα της Διατροφής για Παιδιά ηλικίας 4 - 8 ετών. (Αναρτήθηκε από: <https://nutritionactivityprogram.com/goneis/h-pyramida-diatrofhs-gia-paidia-piatio-moy-134.html>)

Δραστηριότητες:

- Ας φτιάξουμε την διατροφική πυραμίδα!



Εικόνα 15 Ενδεικτικό παράδειγμα διατροφικής πυραμίδας

5^η Δραστηριότητα: Φτιάχνουμε τρουφάκια

Περιγραφή Δραστηριότητας:

Η νηπιαγωγός τοποθετεί πάνω σε ένα τραπέζι δύο χαρτόνια, στο ένα αναγράφεται μία συνταγή για τρουφάκια και στο άλλο η εκτέλεση της. Δίπλα είναι τοποθετημένα τα υλικά που θα χρειαστούν για την κατασκευή τους (άχνη ζάχαρη, βιταμ, κακάο, 1 πακέτο μπισκότα και γάλα). Ρωτάει τα παιδιά αν γνωρίζουν τα υλικά που υπάρχουν πάνω στο τραπέζι και στη συνέχεια διαβάζει αναλυτικά τη συνταγή και τα βήματα εκτέλεσης της. Χωρίζει τα παιδιά σε τρεις ομάδες και τα προτρέπει να πάνε στα τραπεζάκια και να αρχίσουν να φτιάχνουν τα τρουφάκια. Πάνω σε κάθε τραπεζάκι κάθε ομάδας υπάρχουν 4 μπολ – 1 που θα κάνουν την ζύμη, 1 που θα βάζουν τα τρουφάκια όταν τα φτιάχνουν, 1 που θα έχει την άχνη και ένα που θα έχει το κακάο και 1 κουταλάκι και 1 ποτηράκι πλαστικά για τις μετρήσεις. Αφού πλάσουν όλα τα τρουφάκια, τα τυλίγουν με μεμβράνη και τα χωρίζουν ανάλογα με τα άτομα της ομάδας ισόποσα. Τα τρουφάκια θα τα πάρουν τα παιδιά μαζί τους με το σχολάσμα.







Δραστηριότητες:

- **Ας φτιάξουμε τρουφάκια!**

<u>Υλικά για τρουφάκια</u>	
2 ποτηράκια άχνη	
1 βιταμ	
3 κουταλάκια κακάο	
1 πακέτα μπισκότα	
Λίγο γάλα	

Τρούφα	
--------	--

Εκτέλεση

<p>1. Λιώνω το βιταμ και το ρίχνω σε ίσες ποσότητες σε ένα μπολ της κάθε ομάδας (το βιταμ το λιώνει και το βάζει στα μπολ η νηπιαγωγός- τα παιδιά απλά παρατηρούν)</p>	
<p>2. Βάζω μέσα στο μπολ το κακάο και τα ανακατεύω</p>	
<p>3. Προσθέτω την άχνη και ανακατεύω καλά</p>	
<p>4. Σπάω τα μπισκότα σε πάρα πολύ μικρά κομμάτια</p>	
<p>5. Βάζω τα μπισκότα στα μπολ και ανακατεύω (Η νηπιαγωγός προσθέτει λίγο γάλα σε κάθε ζύμη έτσι ώστε να είναι εύπλαστη)</p>	
<p>6. Πλάθω την ζύμη σε μπαλάκια και τους βάζω τρούφα</p>	

6^η δραστηριότητα: Γνωρίζουμε παραδοσιακές συνταγές της Ελλάδας και της Ουκρανίας

Περιγραφή Δραστηριότητας:

Η νηπιαγωγός, στην αρχή της εβδομάδος, ζητάει από τους γονείς κάθε παιδιού να γράψουν μία συνταγή φαγητού που κάνουν στο σπίτι τους, και αν γίνεται να είναι αντιπροσωπευτική της χώρας ή του τόπου καταγωγής τους. Τα παιδιά, αν θέλουν, μπορούν να αναλάβουν να ζωγραφίσουν τη συνταγή. Στο τέλος της εβδομάδας θα γίνει μία μικρή γιορτή στο σχολείο, όπου οι γονείς μαζί με τα παιδιά τους θα παρουσιάσουν τη συνταγή του φαγητού στους υπόλοιπους. Αρχικά, θα αναφερθεί η χώρα / τόπος καταγωγής του καθένα, αν υπάρχει κάποια συγκεκριμένη περίπτωση που φτιάχνουν αυτή τη συνταγή και τα υλικά που χρησιμοποιήθηκαν για την εκτέλεση της. Όποιος γονέας επιθυμεί, μπορεί να έχει ετοιμάσει το φαγητό της συνταγής, με σκοπό να δημιουργηθεί ένας μικρός μπουφές στο σχολείο και να μπορέσουν όλοι να γευτούν τα διαφορετικά εδέσματα και να έρθουν σε επαφή με διαφορετικές κουλτούρες.

Δραστηριότητες:

- **Ας γνωρίσουμε παραδοσιακές συνταγές της Ελλάδας και της Ουκρανίας! Παρουσίαση από τα παιδιά και τους γονείς τους.**

3η Επικοινωνιακή περίπτωση: Μαγαζιά /Αγορά

Στόχοι περίπτωσης:

Γλωσσικοί στόχοι:

- Να καλλιεργήσουν και παράγουν προφορικό λόγο
- Να συμπληρώσουν το εικονόλεξο
- Να γράψουν τις ονομασίες των καταστημάτων
- Να εξασκηθούν με δραστηριότητες προγραφής

Επικοινωνιακοί στόχοι:

- Να συνεργαστούν
- Να ανταλλάξουν απόψεις
- Να εργαστούν σε ομάδες

Υλικά : βιβλίο «Στο εμπορικό κέντρο», μακέτα, χαρτόνι, μαρκαδόροι, ψαλίδι, κόλλα, διαφημιστικά φυλλάδια, εικόνα με φορητό ταμείο, καρτέλα με κέρματα, καρτέλα με χαρτονομίσματα, φύλλα εργασίας, μπλοκάκι, στυλό, τιμοκατάλογος.

Μέσα:

- Συνεργασία
- Ομαδικότητα
- Δημιουργική δραστηριότητα
- Επίσκεψη
- Παρατήρηση
- Δραματοποίηση
- Προβληματισμός

Λεξιλόγιο:

- Ονομασίες καταστημάτων (οπτικά, φούρνος, κομμωτήριο, μαγαζί με ρούχα, μαγαζί με παπούτσια, μανάβικο, ψητοπωλείο)
- Χαρακτηριστικά αντικείμενα (πχ χτένα, γυαλιά, ψωμί, τραπέζι και καρέκλες κτλ)
- Χαρακτηριστικές εκφράσεις καταστημάτων (καλώς ήρθατε, μεγάλες εκπτώσεις, απίθανες προσφορές)
- Χρήματα, νόμισμα Ελλάδας (Ευρώ), κέρματα, χαρτονομίσματα
- Μέσα φύλαξης χρημάτων: κουμπαράς, τράπεζα, πορτοφόλι
- Τιμοκατάλογος, επαγγέλματα: μάγειρες, σερβιτόρους, ψήστες
- Καλησπέρα/ Τι να σας φέρω;/ Τι θα πείτε;/ Ορίστε/ Απόδειξη/ Ρέστα/ Ευχαριστώ/ Παρακαλώ

1^η δραστηριότητα: Φτιάχνουμε μια μακέτα με τα μαγαζιά της γειτονιάς μας

Περιγραφή Δραστηριότητας:

Η νηπιαγωγός φέρνει στο σχολείο ένα καινούργιο βιβλίο «Στο εμπορικό κέντρο». Το δίνει στα παιδιά να το περιεργαστούν (να το πιάσουν, να το ξεφυλλίσουν, να δουν τις εικόνες και να κάνουν υποθέσεις σχετικά με το τι μπορεί να αναφέρει). Στη συνέχεια η νηπιαγωγός το διαβάζει στα παιδιά. Ονοματίζουν τα μαγαζιά που υπάρχουν μέσα στο βιβλίο (ανθοπωλείο, φούρνο, κατάστημα παιχνιδιών, κατάστημα με παπούτσια, εστιατόριο) σύμφωνα με το τι προϊόντα βρίσκουμε σε αυτά. Επίσης, εστιάζουν στις λέξεις που συναντάμε συνήθως στα καταστήματα (καλώς ήρθατε, μεγάλες εκπτώσεις, απίθανες προσφορές) και την σημασία τους. Ρωτάει τα παιδιά αν έχουν στη γειτονιά που μένουν ή αν έχουν επισκεφτεί με τους γονείς τους άλλα καταστήματα και πως ήταν αυτά τα καταστήματα εσωτερικά αλλά και εξωτερικά (πως κατάλαβαν πχ ότι θα πάνε στο κρεοπωλείο/ φαρμακείο; Τι είχε στη βιτρίνα του καταστήματος;) Η νηπιαγωγός σημειώνει σε ένα χαρτόνι τις απαντήσεις των παιδιών (κατάστημα και χαρακτηριστικό προϊόν αναγνώρισης). Προτρέπει τα παιδιά να φτιάξουν μία μακέτα με όλα τα καταστήματα που υπάρχουν στη γειτονία τους. Σε ένα μεγάλο χαρτόνι θα σχεδιάσουν σπίτια, θα τα κόψουν και θα τα κολλήσουν στην μακέτα. Κάθε σπίτι θα πάρει την ονομασία ενός καταστήματος (πχ οπτικά, φούρνος, κομμωτήριο, μαγαζί με ρούχα, μαγαζί με παπούτσια, μανάβικο, ψητοπωλείο). Για να γράψουν τα ονόματα των καταστημάτων τα παιδιά η νηπιαγωγός γράφει σε χαρτιά την ονομασία του καθενός και τα μοιράζει στην κάθε ομάδα ώστε να μπορούν να τα βλέπουν. Τα παιδιά χωρίζονται σε ομάδες ανάλογα με το πόσα καταστήματα υπάρχουν στη γειτονιά. Η κάθε ομάδα είναι υπεύθυνη να φτιάξει το μαγαζί της και να σχεδιάσει ή να βρει από

τα διαφημιστικά φυλλάδια που υπάρχουν στο σχολείο χαρακτηριστικά προϊόντα αναγνώρισης του μαγαζιού της (πχ χτένα, γυαλιά, ψωμί, τραπέζι και καρέκλες κτλ).

Δραστηριότητες:

- Διαβάζουμε το βιβλίο στο εμπορικό κέντρο. Ποια καταστήματα αναφέρονται στο βιβλίο;



- Ποια καταστήματα υπάρχουν στη γειτονιά μας; Έχετε επισκεφθεί κάποιο; Περιγράψτε το. Ποια αντικείμενα/ υλικά το χαρακτηρίζουν;
- Κατασκευή μακέτας με τα καταστήματα που υπάρχουν στη γειτονιά μας. Φτιάχνουμε τα καταστήματα, γράφουμε το όνομα του καταστήματος και βάζουμε τα χαρακτηριστικά αντικείμενα/ υλικά του.

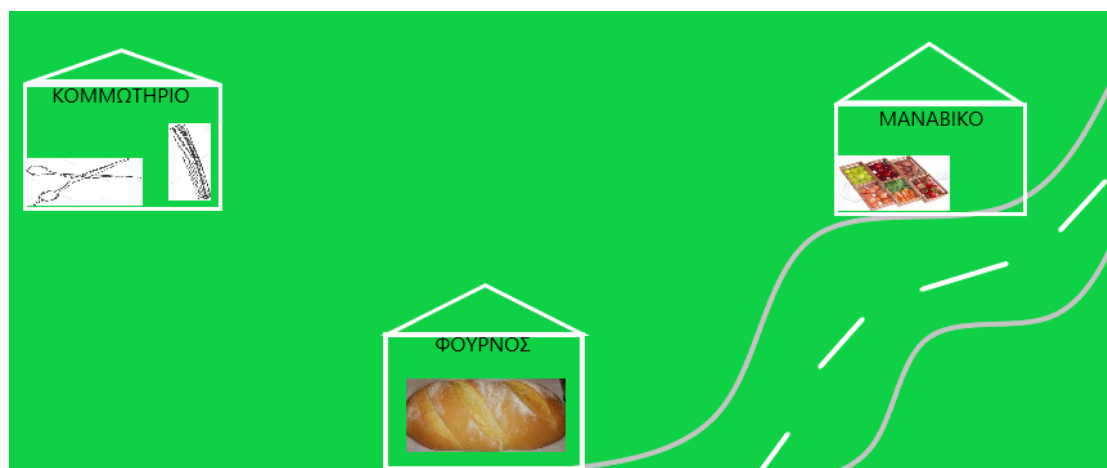

Εικόνα 16 Ενδεικτικό παράδειγμα μακέτας

2η δραστηριότητα: Γνωρίζουμε το ευρώ

Περιγραφή Δραστηριότητας:

Η νηπιαγωγός παρουσιάζει στα παιδιά μια εικόνα με ένα φορητό ταμείο το οποίο περιέχει χρήματα.



Εικόνα 17 Αναρτήθηκε από [Ταμείο φορητό Wedo Standard \(sotiriadis.com.gr\)](http://www.sotiriadis.com.gr)

Ρωτάει τα παιδιά αν αναγνωρίζουν τι δείχνει η εικόνα και γιατί πρέπει να χρησιμοποιούμε χρήματα. Συνεχίζει ρωτώντας ποια είναι η ονομασία του νομίσματος που έχουμε στην Ελλάδα (ευρώ) και σε ποια κέρματα ή χαρτονομίσματα μπορούμε να το συναντήσουμε. Παρουσιάζει στα παιδιά δύο καρτέλες με τα κέρματα και τα χαρτονομίσματα που έχει το ευρώ και τα ονοματίζουν ένα ένα δείχνοντας το κάθε ένα με τη σειρά.



Εικόνα 18 Εικόνες με τα κέρματα του ευρώ Αναρτήθηκε από [Pin di Marisa Valdoren su matematica2 | Attività di matematica, Schede di matematica, Quaderni matematici \(pinterest.com\)](https://www.pinterest.com/pin/di-marisa-valdoren-su-matematica2-attivita-di-matematica-schede-di-matematica-quaderni-matematici/)

ΤΑ ΧΑΡΤΟΝΟΜΙΣΜΑΤΑ ΤΟΥ ΕΥΡΩ





Εικόνα 19 Εικόνα με τα χαρτονομίσματα του ευρώ Αναρτήθηκε από [Euro banknotes designs | Banknotes design, Bank notes, Currency design \(pinterest.com\)](https://www.pinterest.com/pin/euro-banknotes-designs-banknotes-design-bank-notes-currency-design/)

Έπειτα, προβληματίζει τα παιδιά σχετικά με το που μπορούμε να φυλάμε τα χρήματα μας (τράπεζα, κουμπιρά, πορτοφόλι) και γιατί επιλέγουμε αυτό το μέρος. Στη συνέχεια μοιράζει τρία φύλλα εργασίας στα παιδιά. Στο πρώτο τα παιδιά θα πρέπει να συμπληρώσουν τα γράμματα που λείπουν από τις λέξεις, στο δεύτερο θα πρέπει να βρουν και να γράψουν τις σωστές λέξεις στη σωστή θέση στο εικονόλεξο και στο τρίτο θα πρέπει να ενώσουν τις γραμμές ώστε να σχηματίσουν τα κέρματα.

Δραστηριότητες:

- Ποιο είναι το νόμισμα της Ελλάδας; Ποια κέρματα έχει; Ποια χαρτονομίσματα έχει;
- Που φυλάμε τα χρήματά μας; Γιατί;
- Συμπλήρωσε τα γράμματα που λείπουν:

	E	Υ	P	Ω
	E		P	

	K	E	P	M	A	T	A
				M			A

	X	A	P	Τα	Ο	N	Ο	M	I	Σ	M	A	T	A
		A		T							M			A

- Συμπλήρωσε το Εικονόλεξο

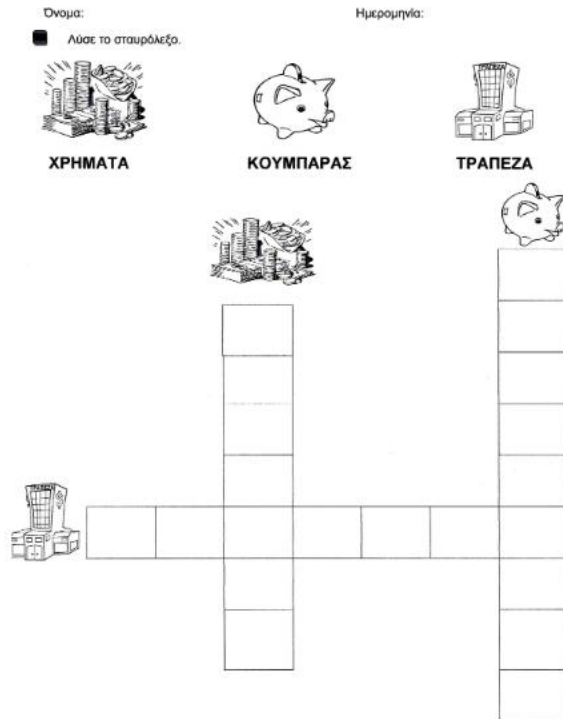

Εικόνα 20 Αναρτήθηκε από ([fylla ergasias | Crafts, Diagram, Floor plans \(pinterest.com\)](https://www.pinterest.com))

➤ Ένωσε τις γραμμές και σχημάτισε τα κέρματα.

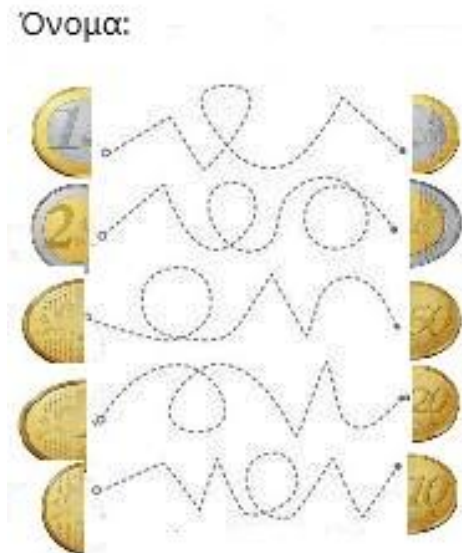

Εικόνα 21 Ένωσε τις γραμμές και σχημάτισε τα κέρματα

3η δραστηριότητα: Επισκεπτόμαστε το ψητοπωλείο της γειτονιάς μας. Φτιάχνουμε τη γωνιά του ψητοπωλείου στη τάξη του νηπιαγωγείου και παίζουμε κάνοντας δραματοποίηση

Περιγραφή Δραστηριότητας:

Η νηπιαγωγός μαζί με τα παιδιά επισκέπτονται το ψητοπωλείο που βρίσκεται κοντά στο σχολείο. Τα παιδιά παρατηρούν πως είναι διαμορφωμένος ο χώρος και τη διακόσμηση που έχει (πχ τι είναι τοποθετημένο πάνω σε κάθε τραπέζι, τι υπάρχει στον χώρο πχ ψυγείο, ταμείο). Ανοίγουν και ξεφυλλίζουν τον τιμοκατάλογο με τα φαγητά που έχει το ψητοπωλείο και παρατηρούν τον τρόπο γραφής του (όνομα του φαγητού και δίπλα η τιμή του). Ο ιδιοκτήτης του ψητοπωλείου καλωσορίζει τα παιδιά στο κατάστημά του και τα ξεναγεί στους χώρους τους καταστήματος. Τους γνωρίζει το προσωπικό που εργάζεται στο κατάστημα: μάγειρες, σερβιτόρους, ψήστες και συζητάνε τις αρμοδιότητες που έχει ο καθένας. Αφού ολοκληρωθεί η ξενάγηση στο χώρο τα παιδιά επιστρέφουν στο νηπιαγωγείο. Σχολιάζουν τι τους έκανε εντύπωση και προτείνουν να φτιάξουν τη γωνία του ψητοπωλείου στο νηπιαγωγείο. Αρχικά πρέπει να ορίσουν τον χώρο που θα δημιουργήσουν την καινούργια γωνιά (που θα είναι η ψησταριά, τα τραπέζια για τους πελάτες, το ταμείο, το ψυγείο). Έπειτα, πρέπει να φτιάξουν τους καταλόγους όπου θα αναγράφονται τα φαγητά που θα έχουν και δίπλα το κόστος τους. Μπορούν να συμβουλευτούν τα φαγητά που έχουν στη γωνιά της κουζίνας και να συμπεριλάβουν αυτά στον τιμοκατάλογο τους (πχ λουκάνικο, κοτόπουλο, πατάτες τηγανιτές, αρακά, πορτοκαλάδα, νερό κτλ) ή να ζωγραφίσουν τα φαγητά που επιθυμούν και μετά να τα κόψουν. Τέλος, πρέπει να διαμορφώσουν τον χώρο φτιάχνοντας τα τραπέζια (τραπεζομάνηλα, αλατιέρα, χαρτοπετσέτες) και φτιάχνοντας ένα ψυγείο όπου θα περιέχει τα ροφήματα που θα έχει το ψητοπωλείο. Για την υλοποίηση των παραπάνω, τα παιδιά χωρίζονται σε ομάδες όπου η καθεμία αναλαμβάνει από έναν στόχο. Όταν όλα είναι έτοιμα, το παιχνίδι της δραματοποίησης μπορεί να αρχίσει. Τα παιδιά μοιράζουν ρόλους μεταξύ τους. Έτσι, κάποια παιδιά κάνουν τους πελάτες, κάποια τους σερβιτόρους και κάποια τους μάγειρες και τους ψήστες. Τα παιδιά, ανάλογα με τον ρόλο που έχουν, χρησιμοποιούν κι τις ανάλογες φράσεις. Τα παιδιά που έχουν το ρολό του σερβιτόρου έχουν μπλοκάκι και στυλό όπου σε αυτό σημειώνουν τις παραγγελίες. Οι ρόλοι μεταξύ των παιδιών εναλλάσσονται ώστε όλα τα παιδιά να περάσουν από όλους τους ρόλους.

Δραστηριότητες:

- **Επισκεπτόμαστε το ψητοπωλείο της γειτονιάς.**
- **Φτιάχνουμε τη δική μας γωνιά ψητοπωλείου στην τάξη μας και παίζουμε σε αυτή.**

Ενδεικτικοί διάλογοι:
1) Κατά την παραγγελία

<p>Σερβιτόρος: Καλησπέρα! Τι θα πάρετε; Τι θα πιείτε;</p> <p>Πελάτης: Μπορώ να έχω έναν κατάλογο;</p> <p>Σερβιτόρος: Φυσικά! Ορίστε!</p> <p>Πελάτης: Ευχαριστώ! Πατάτες τηγανιτές με κεφαλοτύρι και ένα κοτόπουλο.</p> <p>Σερβιτόρος: Ωραία. Θα πιείτε κάτι;</p> <p>Πελάτης: Ένα μπουκάλι νερό, παρακαλώ.</p> <p>Σερβιτόρος: Εντάξει. Σας ευχαριστώ!</p> <p>Πελάτης: Και εγώ σας ευχαριστώ!</p>
<p>2) Κατά την παράδοση της παραγγελίας στον μάγειρα/ψήστη</p>
<p>Σερβιτόρος: Έχω ένα κοτόπουλο και πατάτες τηγανιτές.</p> <p>Ψήστης: Στις πατάτες βάζω κεφαλοτύρι;</p> <p>Σερβιτόρος: Ναι.</p> <p>Ψήστης: Έτοιμα!</p>
<p>3) Κατά την πληρωμή:</p>
<p>Πελάτης: Να πληρώσω παρακαλώ; Πόσο κάνει;</p> <p>Σερβιτόρος: Για να δω την απόδειξή σας. (5) ευρώ.</p> <p>Πελάτης: Ορίστε.</p> <p>Σερβιτόρος: Ορίστε τα ρέστα σας.</p> <p>Πελάτης: Ευχαριστώ</p> <p>Σερβιτόρος: Παρακαλώ. Καλό σας μεσημέρι.</p>

4η δραστηριότητα: Διοργάνωση χριστουγεννιάτικου bazaar από τα παιδιά.

Περιγραφή Δραστηριότητας:

Η νηπιαγωγός θέλοντας να δείξει στα παιδιά πως είναι να έχεις ένα κατάσταση, προτείνει στα παιδιά να πραγματοποιήσουν ένα μικρό bazaar, όπου υπεύθυνοι για τη διοργάνωση του θα είναι τα παιδιά. Το bazaar θα λάβει χώρα στη χριστουγεννιάτικη γιορτή, που θα γίνει στο χώρο του σχολείου πριν τα Χριστούγεννα, και εκεί θα μπορούν να πουλήσουν διάφορα αντικείμενα που θα έχουν φτιάξει τα ίδια τα παιδιά. Με τα χρήματα που θα μαζευτούν θα πάρουμε ένα καινούργιο παιχνίδι για την τάξη μας. Τα παιδιά συμφωνούν και αρχίζει η προετοιμασία για τη δράση. Αρχικά, τα παιδιά προτείνουν αντικείμενα τα οποία μπορούμε να έχουμε στο bazaar (πχ χριστουγεννιάτικες κάρτες, ζωγραφιές, κατασκευές). Η νηπιαγωγός σημειώνει τις ιδέες των παιδιών ώστε σε δεύτερο χρόνο να αποφασίσουν 5 είδη αντικειμένων που θα συμπεριλαμβάνονται στο bazaar. Αφού αποφασίσουν τα είδη, κάθε παιδί επιλέγει με τι θα ασχοληθεί (μπορεί να διαλέξει και παραπάνω από ένα είδος). Αφού τα αντικείμενα μας είναι έτοιμα τα παιδιά πρέπει να αναλάβουν την διοργάνωση του bazaar. Έτσι χωρίζονται σε 3 ομάδες όπου η καθεμία έχει διαφορετικό ρόλο. Μία ομάδα είναι υπεύθυνη για την κατασκευή των προσκλήσεων στο χριστουγεννιάτικο bazaar, η άλλη ομάδα είναι υπεύθυνη για την κοστολόγηση των αντικειμένων και η τελευταία ομάδα είναι υπεύθυνη για την επιλογή και τη διαμόρφωση του χώρου που θα πραγματοποιηθεί το bazaar. Όταν όλες οι ομάδες ολοκληρώσουν τις εργασίες που έχουν να κάνουν, ορίζονται 3 άτομα ως ταμίες τα οποία θα είναι υπεύθυνα για τις χρηματικές συναλλαγές της ημέρας του bazaar. Τα υπόλοιπα παιδιά θα παρουσιάζουν

στους γονείς τις κατασκευές που έχουν δημιουργήσει και θα εξηγούν τα υλικά και τη διαδικασία που ακολούθησαν για να κατασκευάσουν το κάθε αντικείμενο.

Δραστηριότητες:

- **Διοργάνωση χριστουγεννιάτικου bazaar από τα παιδιά.**

4η Επικοινωνιακή περίπτωση: Επαγγέλματα

Στόχοι περίπτωσης:

Γλωσσικοί στόχοι:

- Να καλλιεργήσουν και να παράγουν προφορικό λόγο
- Να αιτιολογήσουν το επάγγελμα που τους αρέσει
- Να παρουσιάσουν τον τρόπο ζωής της χώρα τους
- Να εξασκηθούν με δραστηριότητα προγραφής
- Να γράψουν τα επαγγέλματα

Επικοινωνιακοί στόχοι:

- Να συνεργαστούν
- Να ανταλλάξουν απόψεις
- Να εργαστούν σε ομάδες

Πολιτισμικοί στόχοι:

- Να γνωρίσουν τον τρόπο ζωής των παιδιών από την Ουκρανία πριν έρθουν στην Ελλάδα

Υλικά: καρτέλες με επαγγέλματα, καρτέλες με υλικά/ εργαλεία κάθε επαγγέλματος, φωτοτυπίες για να ζωγραφίσουν με επαγγέλματα, μαρκαδόροι, κόλλα, ψαλίδι, γλωσσοπίεστρα, μπάλα, μουσική, υλικά για παρασκευή ψωμιού, ηλεκτρική κουζίνα (φούρνος)

Μέσα:

- ΤΠΕ
- Συζήτηση
- Συνεργασία
- Δραματοποίηση
- Εργασία σε ομάδες
- Ομαδικό παιχνίδι
- Επίσκεψη
- Μαγειρική
- Κουκλοθέατρο

Λεξιλόγιο:

- Επαγγέλματα (αρτοποιός, κομμώτρια, χτίστης, κτηνοτρόφος κτλ)
- Προϊόντα που παράγει το αρτοποιείο (ψωμί, κουλουράκια, σφολιατοειδή)
- Τρόπος παρασκευής ψωμιού (αλεύρι , μαγιά, ζυμώνω, ψήνω, φούρνος)

1^η δραστηριότητα: Βρες το ζευγάρι

Περιγραφή Δραστηριότητας:

Η νηπιαγωγός βάζει στα παιδιά να παρακολουθήσουν ένα βίντεο για τα επαγγέλματα από Λάχανα και Χάχανα στο youtube ([Λάχανα και Χάχανα - Όταν Μεγαλώσω \(Official Lyric Video\) - YouTube](#)). Αν τα παιδιά επιθυμούν μπορούν να το ακούσουν και δεύτερη φορά. Μόλις τελειώσει το βίντεο, η νηπιαγωγός μαζί με τα παιδιά σχολιάζουν τι δείχνει το βίντεο. Ρωτάει τα παιδιά αν γνωρίζουν τα επαγγέλματα που αναφέρονται στο βίντεο, ποιο τους αρέσει και γιατί, ποιο δεν τους αρέσει και γιατί, να πουν τα επαγγέλματα που κάνουν οι γονείς τους και αν μπορούν να περιγράψουν τι ακριβώς κάνουν στο επάγγελμα αυτό. Έπειτα δείχνει στα παιδιά καρτέλες με επαγγέλματα και τα υλικά/ εργαλεία που χρησιμοποιεί κάθε επάγγελμα. Στη συνέχεια τοποθετεί τις καρτέλες ανακατεμένες και γυρισμένες ανάποδα στο πάτωμα. Σκοπός είναι να βρεθεί το ζευγάρι του επαγγέλματος και του εργαλείου/ υλικού που χρησιμοποιεί το εκάστοτε επάγγελμα. Κάθε παιδί υποδεικνύει 2 καρτέλες για να γυρίσουν από την σωστή πλευρά. Αν δημιουργηθεί το ζευγάρι τότε αυτές οι καρτέλες αφαιρούνται από το πάτωμα και τοποθετούνται δίπλα ανοιχτές. Σκοπός είναι να δημιουργηθούν όλα τα ζευγάρια.

Δραστηριότητες:

- **Βλέπουμε το βίντεο** ([Λάχανα και Χάχανα - Όταν Μεγαλώσω \(Official Lyric Video\) - YouTube](#))
- **Ποιο επάγγελμα (δεν) μου αρέσει; Γιατί;**
- **Βρες τα ζευγάρια!**

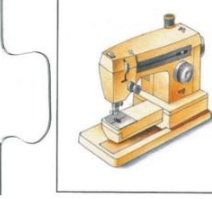
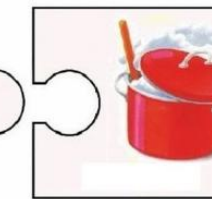
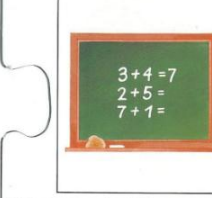
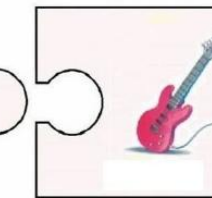
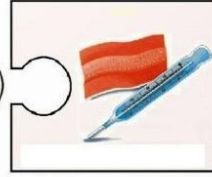
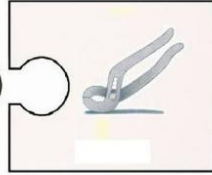
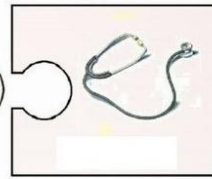
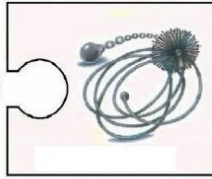

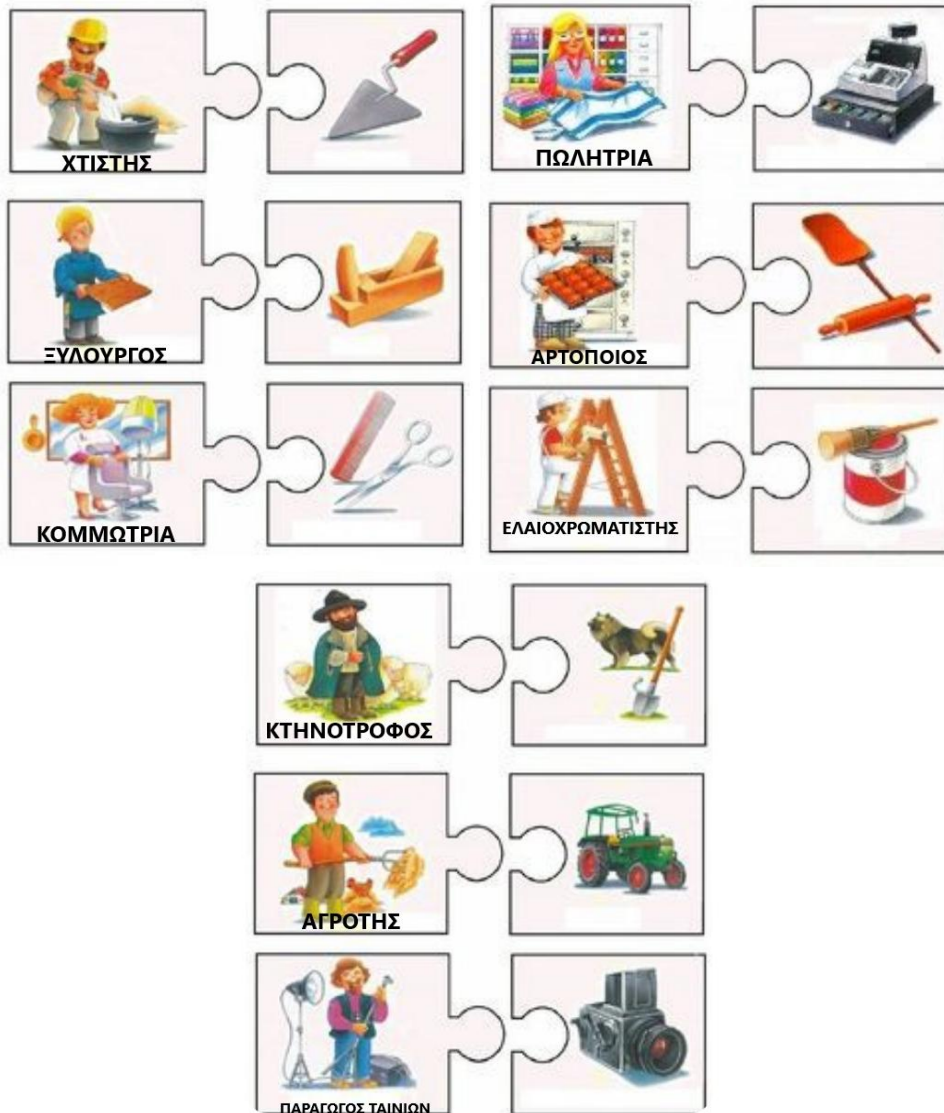

(Οι εικόνες ανακτήθηκαν από [Crafts,Activities and Worksheets for Preschool,Toddler and Kindergarten | Community helper, Preschool activity, Puzzles for kids \(pinterest.com\)](https://www.pinterest.com/pin/1234567890123456789/))







2^η δραστηριότητα: Αντιστοίχισε την εικόνα με το σωστό κείμενο.

Περιγραφή Δραστηριότητας:

Η νηπιαγωγός ρωτάει τα παιδιά αν ξέρουν άλλα επαγγέλματα εκτός από αυτά που έχουν αναφερθεί μέχρι τώρα. Μοιράζει στα παιδιά φύλλα εργασίας. Στο πρώτο φύλλο εργασίας τα παιδιά θα πρέπει να αντιστοιχίσουν την εικόνα με το επάγγελμα με το πρώτο αρχικό του επαγγέλματος τους και στη συνέχεια να προσπαθήσουν να το γράψουν. Στο δεύτερο θα πρέπει να αντιστοιχίσουν κάθε εικόνα επαγγέλματος με το σωστό κείμενο και στο τρίτο θα πρέπει να βοηθήσουν το ασθενοφόρο να φτάσει στον ασθενή.

Δραστηριότητες:

- Βρες το αρχικό γράμμα από κάθε επάγγελμα και ένωσε το με μία γραμμή στη διπλανή στήλη. Μετά γράψε όπως μπορείς τη λέξη.

 ΓΕΩΡΓΟΣ
 ΔΑΣΚΑΛΟΣ
 ΝΟΣΟΚΟΜΑ
 ΟΔΟΝΤΙΑΤΡΟΣ
 ΑΣΤΥΝΟΜΙΚΟΣ
 ΠΥΡΟΣΒΕΣΤΗΣ

Ο
Π
Γ
Α
Ν
Δ

(Αναρτήθηκε από: [ΦΥΛΛΑ ΕΡΓΑΣΙΑΣ ΓΙΑ ΤΑ ΕΠΑΓΓΕΛΜΑΤΑ ~ Los Niños | Greek language, Education, Math \(pinterest.com\)](#))

- Αντιστοίχισε το κάθε επάγγελμα με την σωστή εικόνα.



Εικόνα 22 (Αναρτήθηκε από <https://gr.pinterest.com/pin/1126674031755349592/?mt=login>)

➤ Βοήθησε το ασθενοφόρο να φτάσει στον ασθενή

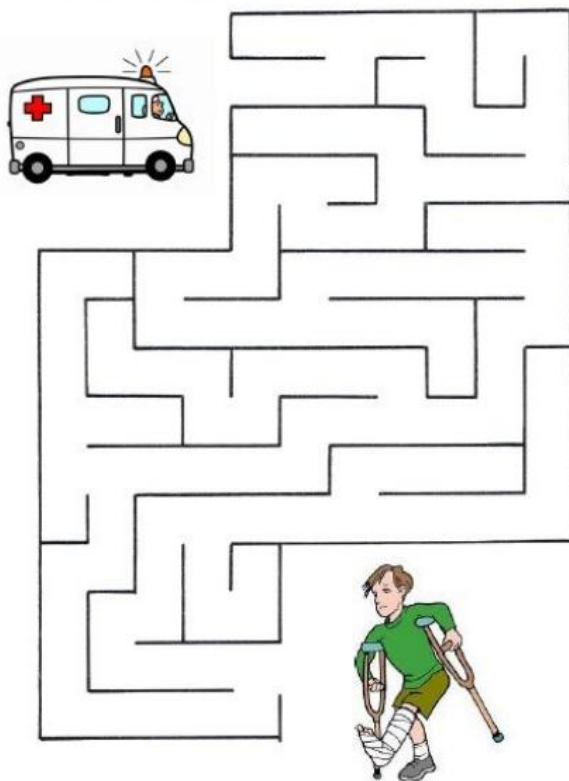

Εικόνα 23 Αναρτήθηκε από ([Labirentler, Alfabe çalışma sayfaları, Okul öncesi çalışma sayfaları \(pinterest.com\)](#))

3η δραστηριότητα: Φτιάγνω κούκλα με το επάγγελμα που μου αρέσει κούκλες κουκλοθεάτρου και παίζω κουκλοθέατρο.

Περιγραφή Δραστηριότητας:

Η νηπιαγωγός ρωτάει κάθε παιδί ποιο από τα επαγγέλματα που αναφέρθηκαν του αρέσει και ενδεχομένως θα ήθελε να κάνει όταν μεγαλώσει. Σε κάθε παιδί μοιράζει μία φωτοτυπία με ένα ανθρωπάκι σύμφωνα με το επάγγελμα που διάλεξε. Τα παιδιά ζωγραφίζουν το ανθρωπάκι. Στη συνέχεια το κόβουν και το κολλούν πάνω σε γλωσσοπίεστρο. Παίζουν κουκλοθέατρο με τις κούκλες που κατασκευάσαν.

Δραστηριότητες:

- **Τι θα γίνεις όταν μεγαλώσεις;**
- **Κατασκευή κούκλας κουκλοθεάτρου**



Εικόνα 24 Εικόνες για κουκλοθέατρο (Αναρτήθηκε από [75 ΕΠΑΓΓΕΛΜΑΤΑ ideas | επαγγέλματα, αγαπημένο μου ημερολόγιο, μουσική αγωγή \(pinterest.com\)](#))



Εικόνα 25 Εικόνες για κουκλοθέατρο (Αναρτήθηκε από [75 ΕΠΑΓΓΕΛΜΑΤΑ ideas | επαγγέλματα, αγαπημένο μου ημερολόγιο, μουσική αγωγή \(pinterest.com\)](#))



Εικόνα 26 Εικόνες για κουκλοθέατρο (Αναρτήθηκε από [75 ΕΠΑΓΓΕΛΜΑΤΑ ideas | επαγγέλματα, αγαπημένο μου ημερολόγιο, μουσική αγωγή \(pinterest.com\)](#))

- Παίζουμε κουκλοθέατρο με τις κούκλες που κατασκευάσαμε.

4η δραστηριότητα: Βρες ποιο επάγγελμα κάνω.

Περιγραφή Δραστηριότητας:

Η νηπιαγωγός προτρέπει τα παιδιά να πάνε στην παρεούλα, να σχηματίσουν ένα μεγάλο κύκλο και να καθίσουν στο πάτωμα. Εξηγεί στα παιδιά ότι θα παίξουν ένα παιχνίδι με μουσική και με μία μπάλα. Το παιχνίδι λέγεται «βρες ποιο επάγγελμα κάνω». Κάθε παιδί θα πρέπει να σκεφτεί ένα επάγγελμα χωρίς να πει όμως ποιο σκέφτηκε στα υπόλοιπα παιδιά. Όσο ακούγεται η μουσική ([Λάχανα και Χάχανα - Όταν Μεγαλώσω \(Official Lyric Video\) - YouTube](#)) η μπάλα πρέπει να κινείται στον κύκλο, δηλαδή το κάθε παιδί να τη δίνει στο διπλανό του. Μόλις η μουσική σταματήσει το παιδί που κρατάει τη μπάλα θα πρέπει να σηκωθεί όρθιο στη θέση του και με παντομίμα να περιγράψει στα υπόλοιπα παιδιά το επάγγελμα που έχει σκεφτεί. Μόλις

τα παιδιά βρουν το επάγγελμα, το παιδί λέει δυνατά το επάγγελμα που παρουσίασε και κάθεται στη θέση του. Το παιχνίδι συνεχίζεται μέχρι όλα τα παιδιά να παρουσιάσουν το επάγγελμα που έχουν σκεφτεί.

Δραστηριότητες:

- Σχηματίστε κύκλο και καθίστε στο πάτωμα. Όσο η μουσική ακούγεται η μπάλα γυρνάει στον κύκλο. Όταν σταματήσει η μουσική και κρατάς τη μπάλα δείξε με παντομίμα το επάγγελμα που διάλεξες.

5^η δραστηριότητα: Επίσκεψη στον φούρνο της γειτονιάς και παρασκευή ψωμιού.

Περιγραφή Δραστηριότητας:

Στα πλαίσια της γνωριμίας των παιδιών με τα επαγγέλματα πραγματοποιείται μία επίσκεψη στο φούρνο της γειτονιάς. Τα παιδιά παρατηρούν το χώρο του αρτοποιείου, το χώρο εργασίας του αρτοποιού (το εργαστήριο) και τα προϊόντα που παράγει (ψωμί, κουλουράκια, σφολιατοειδή). Ρωτούν τον αρτοποιό λεπτομέρειες για τη δουλειά του όπως για τον τρόπο παρασκευής των προϊόντων που παρασκευάζει, για το ωράριο εργασίας του αλλά και για δυσκολίες που τυχόν αντιμετωπίζει στη δουλειά του (πχ ακρίβεια). Ο αρτοποιός ξεναγεί τα παιδιά στο χώρο του αρτοποιείου και του παρασκευαστηρίου, τους δίνει να δοκιμάσουν από το ψωμί που φτιάχνει και τους εμπιστεύεται τη συνταγή και τα υλικά που χρειάζονται ώστε να γίνουν και τα ίδια μικροί αρτοποιοί. Επιστρέφοντας στο σχολείο η νηπιαγωγός μαζί με τα παιδιά συζητούν σχετικά με το επάγγελμα του αρτοποιού, τι τους έκανε εντύπωση στο φούρνο που επισκέφθηκαν και αν το είχαν φανταστεί έτσι. Στη συνέχεια η νηπιαγωγός χωρίζει τα παιδιά σε τρεις ομάδες. Η κάθε ομάδα διαλέγει από ένα τραπέζακι για να δημιουργήσει το εργαστήριο της. Η νηπιαγωγός χωρίζει τα υλικά για κάθε ομάδα και τα τοποθετεί πάνω στα αντίστοιχα τραπέζακια. Επίσης πάνω σε κάθε ταπεζάκι τοποθετεί ένα μεγάλο μπολ μέσα στο οποίο τα παιδιά θα ζυμώνουν το ψωμί τους (εναλλάξ). Τέλος, διαβάσει ένα ένα τα βήματα της συνταγής και τα παιδιά τα εκτελούν. Ψήνουν τα ψωμιά που έφτιαξαν στο φούρνο του σχολείου και στο σχόλασμα τα παιδιά κάθε ομάδας χωρίζουν το ψωμί τους ισόποσα ώστε να το πάρουν στο σπίτι τους.

Δραστηριότητες:

- Επίσκεψη στο αρτοποιείο της γειτονιάς. Τι είδαμε; Ποίον συναντήσαμε; Τι φτιάχνουν;
- Ας φτιάξουμε το δικό μας ψωμί!

6η δραστηριότητα: Ας γίνουμε δημοσιογράφοι.

Περιγραφή Δραστηριότητας:

Η νηπιαγωγός βάζει στα παιδιά να παρακολουθήσουν το ακόλουθο απόσπασμα [Shark Tale \(2004\) Oscar Lied And Tells The Truth - YouTube](#). Πρόκειται για ένα απόσπασμα από την παιδική ταινία « Ο καρχαριομάχος». Αφού δουν το απόσπασμα, η νηπιαγωγός ρωτάει τα παιδιά αν αναγνώρισαν κάποιο επάγγελμα μέσα σε αυτό και ποιο είναι αυτό (πρόκειται για το επάγγελμα του δημοσιογράφου το οποίο είναι στη αρχή του αποσπάσματος). Ρωτάει τα παιδιά πως κατάλαβαν ότι το ψάρι εκείνο ήταν δημοσιογράφος (Υπήρχαν κάποια αντικείμενα που το βοήθησαν; Τι ακριβώς έκανε ο δημοσιογράφος; Πως χρησιμοποιούσε το μικρόφωνο; Πώς το κρατούσε όταν κάποιος μιλούσε;) Στη συνέχεια προτρέπει τα παιδιά να γίνουν και τα ίδια δημοσιογράφοι και να πάρουν συνέντευξη από τους συμμαθητές τους. Η συνέντευξη γίνεται μέσα σε ένα συγκεκριμένο πλαίσιο και αφορά τον τρόπο ζωής του κάθε παιδιού στη χώρα του (Πως περνάς τον ελεύθερο χρόνο σου στη χώρα σου;, Πας στην παιδική χαρά; / Έχει;, Μπορείς να πας κάπου αλλού;, Πως είναι το σχολείο σου;, Έχεις φίλους;/ Ποιοι είναι;/ Τους βλέπεις τώρα; Κτλ) Στόχος της συνέντευξης είναι να μάθουν τα παιδιά πως ήταν ο τρόπος ζωής των παιδιών από την Ουκρανία πριν να έρθουν στη χώρα μας. Για να επιτευχτεί αυτό τα παιδιά χωρίζονται σε ζευγάρια. Σε κάθε ζευγάρι το ένα παιδί έχει το ρόλο του δημοσιογράφου και το άλλο του συνεντευξιαζόμενου. Το παιδί – δημοσιογράφος πρέπει να βρει ένα υλικό να χρησιμοποιήσει για μικρόφωνο (πχ ένα μολύβι) και έπειτα να προβεί στις ερωτήσεις της συνέντευξης. Αφού ολοκληρωθεί η συνέντευξη τα παιδιά θα αλλάξουν ρόλους. Μόλις ολοκληρωθεί και το δεύτερο κομμάτι της συνέντευξης, τα παιδιά θα καθίσουν στην παρεούλα. Κάθε παιδί θα παρουσιάσει τον τρόπο ζωής του ζευγαριού του στην χώρα του.

Δραστηριότητες:

- Παρακολούθηση αποσπάσματος από την ταινία ο καρχαριομάχος ([Shark Tale \(2004\) Oscar Lied And Tells The Truth - YouTube](#)). Αναγνώρισες κάποιο επάγγελμα; Πώς το κατάλαβες;
- Γινόμαστε δημοσιογράφοι και γνωρίζουμε τον τρόπο ζωής των παιδιών στην Ελλάδα και στην Ουκρανία.

5η Επικοινωνιακή περίπτωση: Ένδυση / Χρώματα

Στόχοι περίπτωσης:

Γλωσσικοί στόχοι:

- Να καλλιεργήσουν τον προφορικό τους λόγο.
- Να παράγουν γραπτό λόγο γράφοντας τα ονόματα από τα ρούχα και τα χρώματα.
- Να γράψουν τις εποχές «ΧΕΙΜΩΝΑΣ» και «ΚΑΛΟΚΑΙΡΙ».
- Να καλλιεργήσουν τον γραπτό τους λόγο.
- Να γίνει εισαγωγή στην γραφή.

Επικοινωνιακοί στόχοι:

- Να συνεργαστούν σε ομάδες

- Να ανταλλάξουν απόψεις

Πολιτισμικοί στόχοι:

- Γνωριμία με την Ελληνική και την Ουκρανική παραδοσιακή φορεσιά

Λεξιλόγιο:

- Εποχές: Χειμώνας, καλοκαίρι
- Ρούχα: μπλούζα, παντελόνι, κασκόλ, πέδιλα κτλ/ χοντρό ύφασμα – λεπτό ύφασμα
- Χρώματα
- Παραδοσιακή στολή/ ενδυμασία/ λαογραφικό μουσείο

Υλικά: Καρτέλες με ρούχα και αξεσουάρ του χειμώνα και του καλοκαιριού, κόλλα Α4 χωρισμένη σε δύο στήλες (χειμώνας – καλοκαίρι), εικόνες με ρούχα, μαρκαδόρους, κόλες, ψαλίδια, κουτί με διάφορα ρούχα και αξεσουάρ σε τέσσερις χρωματισμούς, κόκκινο, μπλε, κίτρινο και πράσινο, χαρτί μέτρου, μπολ με αλάτι, φωτογραφίες με παραδοσιακές στολές.

Μέσα:

- Συζήτηση
- Συνεργασία
- Προβληματισμός

1η Δραστηριότητα: Χωρίζουμε τα ρούχα σύμφωνα με τις εποχές «ΧΕΙΜΩΝΑΣ» και «ΚΑΛΟΚΑΙΡΙ».

Περιγραφή Δραστηριότητας:

Η νηπιαγωγός παρουσιάζει στην παρεούλα διάφορες εικόνες με ρούχα και αξεσουάρ που φοράμε ανάλογα την εποχή (κασκόλ, γάντια, σκούφο, καπέλο, μαγιό, μπουφάν, ζακέτα, T- shirt, παντελόνι, σορτς, μπότες, πέδιλα, γυαλιά ηλίου). Αφήνει τις εικόνες στο κέντρο της παρεούλας και ζητάει από τα παιδιά να τις παρατηρήσουν και στη συνέχεια να ονοματίσουν ότι δείχνει η κάθε εικόνα. Έπειτα γίνεται η διάκριση ανάμεσα σε αυτά που φοράμε το καλοκαίρι και σε αυτά που φοράμε τον χειμώνα.

Δραστηριότητες:

- Παρατηρώ τις εικόνες. Πότε φοράμε αυτά τα ρούχα; Γιατί; Γιατί κάποια είναι πιο χοντρά και κάποια πιο λεπτά;



Εικόνα 27 Τα ρούχα του χειμώνα (Αναρτήθηκε από: [ΝΗΠΙΑΓΩΓΕΙΟ ΑΓΙΟΥ ΣΠΥΡΙΔΩΝΑ ΑΡΤΑΣ » Blog Archive » Τα ρούχα του χειμώνα \(sch.gr\)](#))



Εικόνα 28 Τα ρούχα του καλοκαιριού (Αναρτήθηκε από: [Τα ρούχα του καλοκαιριού! | ΝΗΠΙΑΓΩΓΕΙΟ ΑΓΙΟΥ ΠΑΝΤΕΛΗΜΟΝΑ \(sch.gr\)](#))



2η Δραστηριότητα: Χρωμάτισε τα ρούχα και τοποθέτησε τα στη σωστή στήλη.

Περιγραφή Δραστηριότητας:

Τα παιδιά κάθονται στα τραπέζια. Η νηπιαγωγός μοιράζει σε κάθε παιδί μία κόλλα Α4 χωρισμένη σε δύο στήλες, χειμώνας – καλοκαίρι. Οι λέξεις «χειμώνας» και «καλοκαίρι» είναι διακεκομμένες ώστε τα παιδιά να τις γράψουν. Ακόμη μοιράζει ένα φύλλο εργασίας με ρούχα και αξεσουάρ όπου τα παιδιά πρέπει να χρωματίσουν, να κόψουν και στη συνέχεια να κολλήσουν στη σωστή στήλη.

Δραστηριότητες:

- Γράψε τις λέξεις «ΧΕΙΜΩΝΑΣ» και «ΚΑΛΟΚΑΙΡΙ». Χρωμάτισε τα ρούχα και τοποθέτησε τα στη σωστή στήλη.

 <p>ΧΕΙΜΩΝΑΣ</p>	 <p>ΚΑΛΟΚΑΙΡΙ</p>



Εικόνα 29 Χρωματίζε τα ρούχα του χειμώνα (Αναρτήθηκε από: [τα ρούχα του χειμώνα νηπιαγωγείο - grstore.onlinecheaps2022.ru](http://τα_ρούχα_του_χειμώνα_νηπιαγωγείο_-_grstore.onlinecheaps2022.ru))

3^η Δραστηριότητα: Ας ντύσουμε το ανθρωπάκι

Περιγραφή Δραστηριότητας:

Τα παιδιά χωρίζονται σε τέσσερις ομάδες. Η νηπιαγωγός παρουσιάζει στα παιδιά ένα κουτί όπου έχει διάφορα ρούχα και αξεσουάρ, είτε καλοκαιρινά είτε χειμερινά. Σε κάθε ομάδα επιλέγεται ένα παιδί όπου η νηπιαγωγός σχεδιάζει το περίγραμμα του σε χαρτί του μέτρου, έτσι ώστε να έχουμε τέσσερα ανθρωπάκια. Πάνω από κάθε ανθρωπάκι γράφει τα ρούχα (χειμωνιάτικα ρούχα/ καλοκαιριά ρούχα) με τα οποία πρέπει να το ντύσουν και δίπλα σχεδιάζει την αντίστοιχη εποχή (χειμώνας/ καλοκαίρι). Αποστολή της κάθε ομάδας είναι να βρει ρούχα μόνο της συγκεκριμένης εποχής και να ντύσει το ανθρωπάκι της. Αφού ντύσουν όλες οι ομάδες τα ανθρωπάκια τους, η κάθε μία παρουσιάζει στις υπόλοιπες την εποχή που είχε και σύμφωνα με την οποία είναι ντυμένο το δικό το ανθρωπάκι τους και ονοματίζει τα ρούχα – αξεσουάρ που φοράει. Τέλος, με τη βοήθεια της νηπιαγωγού, κάθε παιδί γράφει ένα από τα ρούχα που φοράει το ανθρωπάκι της ομάδας,

Δραστηριότητες:

- **Χωριζόμαστε σε ομάδες. Η νηπιαγωγός σχεδιάζει σε χαρτί του μέτρου, για κάθε ομάδα, το περίγραμμα από ένα παιδί. Κάθε ομάδα ντύνει το ανθρωπάκι της ανάλογα την εποχή. Χρησιμοποιώ ρούχα και αξεσουάρ που θα βρω στην τάξη. Το παρουσιάζουμε στις υπόλοιπες ομάδες**



Εικόνα 30 Ενδεικτικό πατρόν για ανθρωπάκι (Ανακτήθηκε από [ΑΡΛΕΚΙΝΟΣ | ΝΗΠΙΑΓΩΓΕΙΟ ΝΕΑΣ ΚΑΛΛΙΣΤΗΣ \(sch.gr\)](http://www.αρλεκίνοσ.νηπιαγωγείο.νεας.καλλιστης.sch.gr))

4^η Δραστηριότητα: Μαθαίνω τα χρώματα

Περιγραφή Δραστηριότητας:

Η νηπιαγωγός προτρέπει τα παιδιά να χωριστούν σε ομάδες ανάλογα με το χρώμα στα ρούχα τους. Στη συνέχεια τους κάνει ερωτήσεις ώστε να αιτιολογήσουν το διαχωρισμό τους (Ποιο χρώμα έχετε; Γιατί είστε μαζί; Με ποιους έχετε το ίδιο; Είναι η ίδια απόχρωση; Μήπως είναι πιο σκούρο/ανοιχτό το χρώμα αυτό από το δικό σου;) Στη συνέχεια παρουσιάζει στα παιδιά μία καρτέλα με τα χρώματα. Ρωτάει τα παιδιά αν γνωρίζουν όλοι τα χρώματα και στη συνέχεια τα ονοματίζουν ένα ένα. Τέλος, μοιράζει στα παιδιά δύο φύλλα εργασίας. Στο πρώτο πρέπει να χρωματίσουν με το χρώμα που τους υποδεικνύει τις εικόνες και έπειτα να γράψουν το χρώμα στο κάτω μέρος του φύλλου. Στο δεύτερο πρέπει να βρουν τα χρώματα που κρύβονται μέσα στα γράμματα.

Δραστηριότητες:

- **Χωριζόμαστε σε ομάδες σύμφωνα με το χρώμα που έχουμε στα ρούχα μας; Γιατί χωριστήκατε έτσι;**
- **Μαθαίνουμε τα χρώματα.**



Εικόνα 31 Μαθαίνουμε τα χρώματα (Ανακτήθηκε από [Μαθαίνω τα χρώματα στο Νηπιαγωγείο - Κάρτα και παιχνίδι online - ΗΛΕΚΤΡΟΝΙΚΗ ΔΙΔΑΣΚΑΛΙΑ \(e-didaskalia.blogspot.com\)](http://e-didaskalia.blogspot.com))

➤ Γράφω όπως μπορώ το χρώμα και χρωματίζω ανάλογα τις εικόνες.

ΟΝΟΜΑ: _____ ΗΜΕΡΑ: _____

Χρωματίζω τις εικόνες και γράφω τη λέξη Μαύρο στα κουτάκια:

ΟΝΟΜΑ: _____ ΗΜΕΡΑ: _____

Χρωματίζω τις εικόνες και γράφω τη λέξη Πράσινο στα κουτάκια:

ΟΝΟΜΑ: _____ ΗΜΕΡΑ: _____

Χρωματίζω τις εικόνες και γράφω τη λέξη Πορτοκαλί στα κουτάκια:

ΟΝΟΜΑ: _____ ΗΜΕΡΑ: _____

Χρωματίζω τις εικόνες και γράφω τη λέξη Μπλε στα κουτάκια:

ΟΝΟΜΑ: _____ ΗΜΕΡΑ: _____

Χρωματίζω τις εικόνες και γράφω τη λέξη Γκρι στα κουτάκια:

ΟΝΟΜΑ: _____ ΗΜΕΡΑ: _____

Χρωματίζω τις εικόνες και γράφω τη λέξη Μωβ στα κουτάκια:

ΟΝΟΜΑ: _____ ΗΜΕΡ: _____

Χρωματίζω τις εικόνες και γράφω τη λέξη Κόκκινο στα κουτάκια:

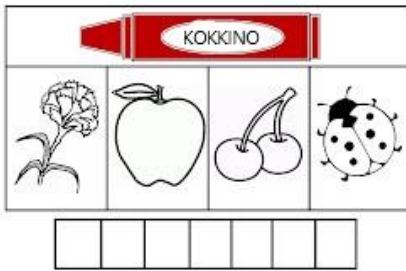

ΟΝΟΜΑ: _____ ΗΜΕΡ: _____

Χρωματίζω τις εικόνες και γράφω τη λέξη Ροζ στα κουτάκια:

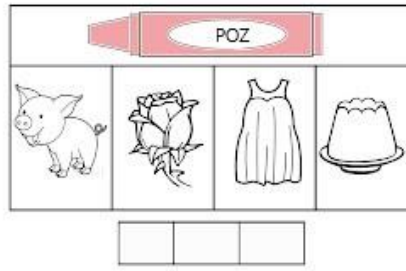

ΟΝΟΜΑ: _____ ΗΜΕΡ: _____

Χρωματίζω τις εικόνες και γράφω τη λέξη Κίτρινο στα κουτάκια:

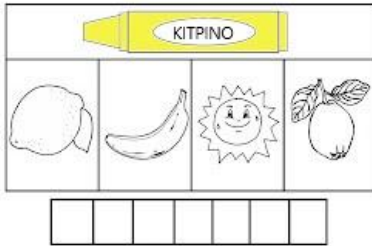

(Οι εικόνες με τα χρώματα αναρτήθηκαν από [mikapanteleon-pawakomastoNehriagwgeio:Τα χρώματα στο Νηπιαγωγείο \(5\)](http://mikapanteleon-pawakomastoNehriagwgeio:Τα_χρώματα_στο_Νηπιαγωγείο_(5)))

- Βρες και κύκλωσε τις λέξεις με τα χρώματα. Γράψε το στην γραμμή από κάτω όπως μπορείς.

Όνομα : Ημερομηνία :

Το κρυπτόλεξο των χρωμάτων . Κύκλωσε μόνο τη σωστή λεξούλα για το κάθε χρώμα και γράψε την στη γραμμούλα.

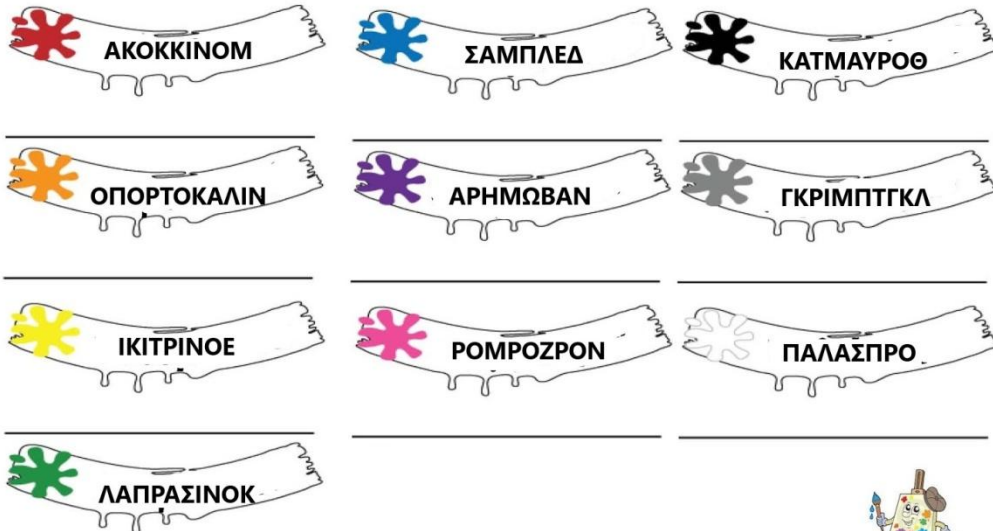

ZIΩI ANKH - <http://dreamkindergarten.blogspot.gr/>

[Το νέο νηπιαγωγείο που ονειρεύομαι : Φύλλα εργασίας για τα χρώματα \(dreamkindergarten.blogspot.com\)](http://dreamkindergarten.blogspot.com)

5^η Δραστηριότητα: Γράψε ένα ρούχο που φοράς και το χρώμα του χωρίς μελάνι.

Περιγραφή Δραστηριότητας:

Η νηπιαγωγός έχει τοποθετήσει πάνω σε ένα τραπέζι μακρόστενα μπολ στα οποία έχει βάλει μέσα αλάτι ψιλό. Τα μπολ είναι ίσα με τον αριθμό των παιδιών της τάξης. Αφήνει τα παιδιά να τα παρατηρήσουν. Τους εξηγεί ότι κάθε παιδί θα πάρει ένα μπολ και μέσα σε αυτό θα πρέπει να γράψει με το δάχτυλο του κάποιο ρούχο από αυτά που φοράει και το χρώμα που έχει (πχ μπλε μπλούζα). Τις λέξεις από τα ρούχα και τα χρώματα μπορούν να τις δουν από τις καρτέλες από τις προηγούμενες δραστηριότητες που είναι αναρτημένες στην τάξη. Όταν όλα τα παιδιά τα γράψουν, τα δείχνουν στους υπόλοιπους και λένε τι έχουν γράψει. Τέλος, γράφουν και από τα υπόλοιπα παιδιά ένα από τα ρούχα που φοράνε και το χρώμα του.

Δραστηριότητες:

- Γράψε χωρίς μελάνι ένα από τα ρούχα που φοράς μαζί με το χρώμα του στο αλάτι. Μπορείς να γράψεις και των φίλων σου;



Εικόνα 32 Ενδεικτική φωτογραφία. Γράφω στο αλάτι χωρίς μελάνι. (Αναρτήθηκε από <https://www.google.gr/imgres?imgurl=https%3A%2F%2Fblogs.sch.gr%2Fnip2prosdra%2Ffiles%2F2020%2F03%2FWriting-letters-in-a-salt-tray-5.jpg&imgrefurl=https%3A%2F%2Fblogs.sch.gr%2Fnip2prosd>)

6^η Δραστηριότητα: Ας γνωρίσουμε την παραδοσιακή στολή της Ελλάδας και της Ουκρανίας

Περιγραφή Δραστηριότητας:

Η νηπιαγωγός ζητάει από κάθε παιδί να φέρει στην τάξη μία φωτογραφία από την παραδοσιακή στολή της χώρας τους ώστε να την παρουσιάσει στα υπόλοιπα. Αν

κάποιος έχει στολή ή κάποιο μέρος της στο σπίτι του μπορεί να το φέρει στο σχολείο να τη δούμε και από κοντά. Πριν την παρουσίαση των παραδοσιακών στολών η νηπιαγωγός βάζει ένα αντιπροσωπευτικό τραγούδι κάθε χώρας (πχ τον εθνικό ύμνο της Ελλάδας και της Ουκρανίας). Στη συνέχεια τα παιδιά παρουσιάζουν τις φωτογραφίες με τις στολές (τα χρώματα που έχουν, πότε τις φοράνε και αν ξέρουν τι συμβολίζουν). Αν υπάρχει η δυνατότητα, μπορεί να έρθει κάποιος από την οικογένεια του παιδιού και να παρουσιάσει μαζί του την εικόνα. Επίσης, μπορούν να δημιουργήσουν μια μικρή έκθεση με ότι στοιχεία μπόρεσαν να συγκεντρώσουν από την παραδοσιακή φορεσιά (παπούτσια, κάλτσες, καπέλα...) και να τα παρουσιάσουν και αυτά στη τάξη. Τα παιδιά εντοπίζουν τις ομοιότητες και τις διαφορές της κάθε φορεσιάς με την άλλη και στο τέλος ψηφίζουν εκείνη που τους άρεσε περισσότερο.

Δραστηριότητες:

- **Γνωρίζουμε τις παραδοσιακές στολές της Ελλάδας και της Ουκρανίας. Βρίσκουμε ομοιότητες και διαφορές ανάμεσα τους και ψηφίζουμε αυτή που μας αρέσει περισσότερο.**



Εικόνα 33 Ενδεικτική φωτογραφία παραδοσιακής φορεσιάς τσολιά της Ελλάδας (Ανακτήθηκε από [Παραδοσιακή Στολή ΤΣΟΛΙΑΣ 6-12 Ετών MARK562 \(marketnet.gr\)](http://marketnet.gr))



Εικόνα 34 Ενδεικτική φωτογραφία παραδοσιακής φορεσιάς Ουκρανίας (Ανακτήθηκε από [Εθνική ουκρανική φορεσιά: μια πολύχρωμη παράδοση | Πολιτισμός \(maxmag.gr\)](#))

7^η Δραστηριότητα: Ας περιηγηθούμε στο λαογραφικό μουσείο του Μετσόβου

Περιγραφή Δραστηριότητας:

Η νηπιαγωγός προβληματίζει τα παιδιά σχετικά με τα ρούχα που φορούσαν παλαιότερα στην Ελλάδα (πχ πως νομίζετε ότι ήταν; πώς ήταν τα παπούτσια τους;). Τα παιδιά κάνουν διάφορες υποθέσεις και η νηπιαγωγός τις καταγράφει σε χαρτί. Στη συνέχεια προτρέπει να παιδιά να περιηγηθούν, μέσω του ηλεκτρονικού υπολογιστή της τάξης, στο λαογραφικό μουσείο του Μετσόβου ([Ενδυμασίες | Online Collection Categories | Λαογραφικό Μουσείο Μετσόβου \(metsovomuseum.gr\)](#)), ώστε να γνωρίσουμε τις παραδοσιακές φορεσιές του τόπου. Κατά τη διάρκεια της περιήγησης σχολιάζουμε τις εικόνες. Στο τέλος της περιήγησης κάθε παιδί λέει ποια ενδυμασία από αυτές που είδαμε του άρεσε και γιατί.

Δραστηριότητες:

- Περιηγούμαστε στο λαογραφικό μουσείο του Μετσόβου. Ποια ενδυμασία σου άρεσε; Γιατί; Τι χρώματα είχε; Ποια εποχή το φορούσαν; Σου φαίνεται χοντρό ή λεπτό;

[Ενδυμασίες | Online Collection Categories | Λαογραφικό Μουσείο Μετσόβου \(metsovomuseum.gr\)](#)

Συμπεράσματα

Στην παρούσα εργασία έγινε μία πρόταση παραγωγής εκπαιδευτικού υλικού για παιδιά πρόσφυγες προσχολικής ηλικίας από την Ουκρανία πάνω σε πέντε επικοινωνιακές περιστάσεις: επικοινωνία/ ηλεκτρονικός υπολογιστής, φαγητό, μαγαζιά/ αγορά, επαγγέλματα, χρώματα/ ένδυση. Η στοχοθεσία του προγράμματος βασίζεται στην κατανόηση και στην παραγωγή του προφορικού και του γραπτού λόγου και στην ενίσχυση του λεξιλογίου των μαθητών. Η δημιουργία και η πρόταση του εκπαιδευτικού υλικού έγινε σύμφωνα με τις ανάγκες και τα ενδιαφέροντα των παιδιών προσφύγων από την Ουκρανία, όπως αυτά προέκυψαν μέσα από τις συνεντεύξεις με τις ελληνίδες νηπιαγωγούς.

Μέσα από την παρούσα εργασία παραθέτονται αρκετά στοιχεία όσον αφορά την εκπαίδευση της ελληνικής ως δεύτερης/ ξένης γλώσσας στην Ελλάδα και τον τρόπο εκπαίδευσης των προσφύγων. Δυστυχώς όμως, στην εκπαίδευση των προσφύγων παρατηρούνται σοβαρές ελλείψεις. Η σημερινή κοινωνία συνεχώς μεταβάλλεται και αυτό πρέπει να ληφθεί υπόψη. Για το λόγο αυτό, είναι σημαντικό να δώσουμε έμφαση στην παραγωγή επιπρόσθετου εκπαιδευτικού υλικού για την εκπαίδευση τους.

Βιβλιογραφία

Ελληνόγλωσση Βιβλιογραφία

Αλεξίου, Θ. *Οδηγός εκπαιδευτικού για τη διδασκαλία της ελληνικής ως δεύτερης γλώσσας σε παιδιά πρώιμης ηλικίας (4-6 ετών)*. Ρουσουλιώτη, Θ. & Κοκκινίδου Α. Ανακτήθηκε από [Οδηγός Νηπιαγωγού \(greek-language.gr\)](http://www.greek-language.gr) στις 15/12/2022

Αντωνίου, Μ. & Κατσαλήρου, Α. (2014). «Λεξιλόγιο», στο Αναστασιάδη- Συμεωνίδη, Α. (επιμ.), *Επιμορφωτικός Οδηγός: Γενικές αρχές διδασκαλίας της ελληνικής ως δεύτερης γλώσσας (Επίπεδα Α1-Β2)* (σ. 158-196). Θεσσαλονίκη.

Γκόβαρης, Χ. (2001). *Εισαγωγή στη Διαπολιτισμική Εκπαίδευση*. Αθήνα: Ατραπός.

Γρίβα, Ε. & Σέμογλου, Κ. (2016). *ΞΕΝΗ ΓΛΩΣΣΑ ΑΚΑΙ ΠΑΙΧΝΙΔΙ. ΚΙΝΗΤΙΚΕΣ ΔΡΑΣΤΗΡΙΟΤΗΤΕΣ ΔΗΜΙΟΥΡΓΙΚΗΣ ΕΚΦΡΑΣΗΣ ΣΤΗΝ ΠΡΩΤΟΣΧΟΛΙΚΗ ΕΚΠΑΙΔΕΥΣΗ*. Θεσσαλονίκη: Εκδόσεις ΚΥΡΙΑΚΙΔΗ.

Δαμανάκης, Μ. (2005). *Η Εκπαίδευση των Παλιννοστούντων και Αλλοδαπών Μαθητών στην Ελλάδα. Διαπολιτισμική Προσέγγιση*. GUTENBERG

Κιτσαράς, Γ. (2001). *Προσχολική Παιδαγωγική Β' Έκδοση Αυξημένη και Βελτιωμένη*. Αθήνα.

Κοκκινίδου, Μ. (2010). «Λογοτεχνία και διδασκαλία της ελληνικής ως δεύτερης/ξένης γλώσσας σε ενηλίκους», *Μελέτες για την ελληνική γλώσσα*, 31, Αθήνα: Ίδρυμα Μανόλη Τριανταφυλλίδη. Λιακοπούλου, 2006

Ματσαγγούρας, Γ.Η. (2000). *Ομαδοσυνεργατική Διδασκαλία και Μάθηση*. Αθήνα: Γρηγόρης

Πενέκλης, Κ. & Παπαβασιλείου, Α. (2017). *ΕΥΡΩΠΑΪΚΟ ΠΡΟΓΡΑΜΜΑ ΞΕΝΙΟΣ ΖΕΥΣ. Διδακτικές Προτάσεις για τη διδασκαλία της Ελληνικής ως ξένης γλώσσας*. Κοζάνη: ΠΑΝΕΠΙΣΤΗΜΙΟ ΔΥΤΙΚΗΣ ΜΑΚΕΔΟΝΙΑΣ.

Χατζηπαναγιωτίδη, Α. (2010). «*Η κουλτούρα στην αίθουσα διδασκαλίας μίας ξένης γλώσσας. Η περίπτωση της νέας ελληνικής*», στο Ντίνας, Κ., Χατζηπαναγιωτίδη, Α., Βακάλη, Α., Κωτόπουλος, Τ. & Στάμου, Α. (επιμ.), *Πρακτικά Πανελληνίου Συνεδρίου με Διεθνή Συμμετοχή, «Η διδασκαλία της ελληνικής ως πρώτης/μητρικής, δεύτερης/ξένης γλώσσας, 9 Σεπτεμβρίου*.

Ξενόγλωσση Βιβλιογραφία

Cochran, C. (1989) *Strategies for Involving LEP Students in the All-English-Medium Classroom: A Cooperative Learning Approach*. Ανακτήθηκε 03/12/2022 από <http://www.ncbe.gwe.edu/ncbepubs/classics/pig/12allenglish.html>

McGroarty, M. (1993). *Cooperative learning and Second Language Acquisition*. In D.D. Holt (ed), *Cooperative learning for students from diverse language backgrounds*. Washington, DC: ERIC Clearinghouse on Languages and Linguistics.

Διαδικτυακές Πηγές

Ορισμός του όρου Πρόσφυγα. Ανακτήθηκε στις 12/12/2022 από: [Πρόσφυγας - Βικιπαίδεια \(wikipedia.org\)](https://el.wikipedia.org) από το διαδίκτυο

Ουκρανική κρίση. Ανακτήθηκε στις 10/12/2022 από: [Ουκρανική προσφυγική κρίση 2022 - Βικιπαίδεια \(wikipedia.org\)](#)

Κοινό Ευρωπαϊκό Πλαίσιο Αναφοράς (ΚΕΠΑ). Ανακτήθηκε στις 01/12/2022 από: http://www.pi-schools.gr/lessons/english/eur_pol.php.

Υ.Α.Π, (2019). Αναλυτικό Πρόγραμμα για τα Ελληνικά Παροικιακά Σχολεία. Ανακτήθηκε 9/12/2022 από: <http://kea.schools.ac.cy/data/uploads/analytika-programmata/2020%20Analitiko%20ΚΕΑ%20Υπουργείο.pdf>

ΥΠ.Π.Α.Ν. (2016). Αναλυτικό Πρόγραμμα Προσχολικής Εκπαίδευσης. Ανακτήθηκε 9/12/2022 στο: http://archeia.moec.gov.cy/sd/270/dee_nip_proscholiki_ekpaidefsi.pdf

[Μεγάλη αύξηση Ουκρανών προσφύγων στην Ελλάδα | Η ΚΑΘΗΜΕΡΙΝΗ \(kathimerini.gr\)](#)
Ανακτήθηκε από το διαδίκτυο στις 10/12/2022

[Ε.ΔΙΑ.Μ.ΜΕ - Ε.ΔΙΑ.Μ.ΜΕ \[Πανεπιστήμιο Κρήτης - University of Crete\] | Ιστορικό | Γενικές Πληροφορίες \(uoc.gr\)](#) Ανακτήθηκε από το διαδίκτυο στις 03/12/2022

[Διαπολιτισμική εκπαίδευση - Βικιπαίδεια \(wikipedia.org\)](#) Ανακτήθηκε από το διαδίκτυο στις 10/12/2022

Παράρτημα

Συνεντεύξεις νηπιαγωγών

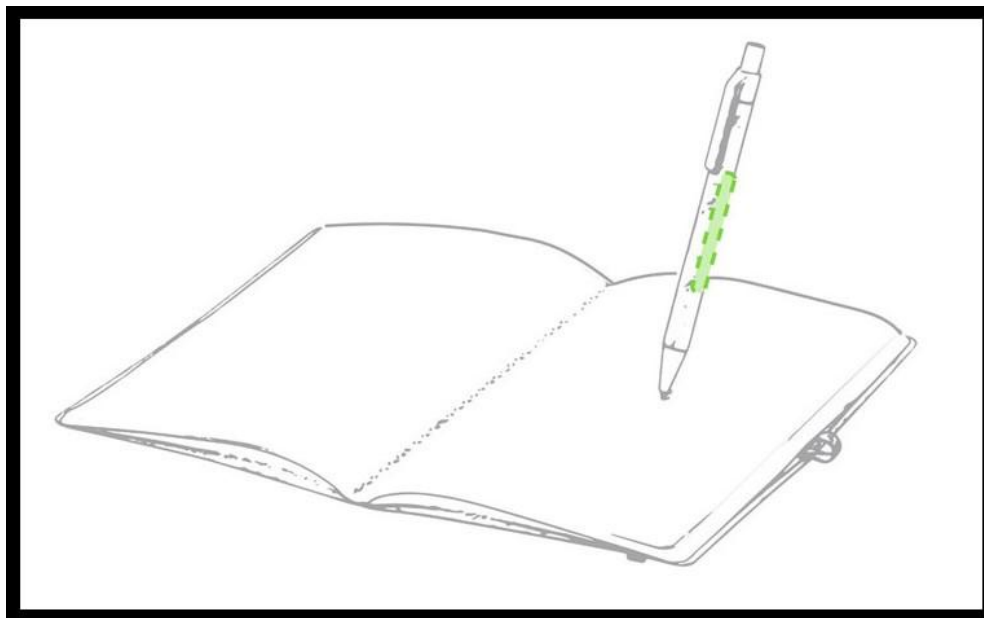

Εικόνα 35 Αναρτήθηκε από <https://www.google.gr/imgres?imgurl=https%3A%2F%2Fwww.irida-design.gr%2Fwp-content%2Fuploads%2F2022%2F06%2F6837-simeiomatario-60-kenon-fyllon-apo-anakyklomeno-xartoni-me-stylo-s1.jpg&imgrefurl=https%3A%2F%2Fwww.irida-design.gr%2Fproduct%2F>

1) Συνέντευξη από την νηπιαγωγό Ι.Κ.

- A) Αριθμός μαθητών και προφίλ: 1 μαθήτρια, 4 χρονών προνήπιο
- B) Χαρακτηριστικά μαθήτριας και ιδιαιτερότητες: Έχει έρθει στην Ελλάδα με την μάμα της χωρίς να γνωρίζει ελληνικά. Επικοινωνία εξωγλωσσικά / google translate
- Γ) Βασικές ανάγκες της: ένταξη σε ομάδα και ανάγκη για επικοινωνία
- Δ) Ενδιαφέρον για μουσικοκινητικά παιχνίδια, ζωγραφική, κατασκευές.

2) Συνέντευξη από την νηπιαγωγό Μ.Γ.

- A) Αριθμός μαθητών και προφίλ: 2 μαθητές αδέρφια, 4 και 5 χρονών
- B) Χαρακτηριστικά μαθητών και ιδιαιτερότητες: Έχουν έρθει με τη μαμά τους, δεν γνωρίζουν ελληνικά. Είναι πάντα οι δύο τους. Επικοινωνία μόνο εξωγλωσσικά.
- Γ) Βασικές ανάγκες: Αίσθημα ασφάλειας, ένταξη στην ομάδα, επικοινωνία.
- Δ) Ενδιαφέρον για μουσική, ζωγραφική, δραματοποίηση

Παραγωγή υλικού για παιδιά πρόσφυγες προσχολικής ηλικίας



Εικόνα 36 Ανακτήθηκε από
https://www.google.gr/imgres?imgurl=https%3A%2F%2Fwww.babyshower.gr%2Fcontent%2Fuploads%2F2021%2F04%2FBlog_02.04.21.jpg&imgrefurl=https%3A%2F%2Fwww.babyshower.gr%2Fblog%2Feyeliktoi-tropoi-gia-ti-sosti-meleti-toy-paidioy-sas%2F&tbnid=loLr5

1^η επικοινωνιακή περίσταση: επικοινωνία/ ηλεκτρονικός υπολογιστής

1^η Δραστηριότητα: Μαθαίνουμε τους τρόπους επικοινωνίας

Δραστηριότητες:

- Μιλάμε για το γράμμα και τη δομή του.



Εικόνα 37 Γράμμα (Ανακτήθηκε από [Πώς γράφω και πώς στέλνω ένα γράμμα- worksheet \(liveworksheets.com\)](https://www.liveworksheets.com))

- Γνωρίζουμε κι άλλους τρόπους επικοινωνίας.



Εικόνα 38 Μέσα επικοινωνίας. (Αναρτήθηκε από: <https://gr.pinterest.com/pin/408068416206215375/>)

- Δημιουργία ομαδικού κολλάζ με τα μέσα/ τρόπους επικοινωνίας

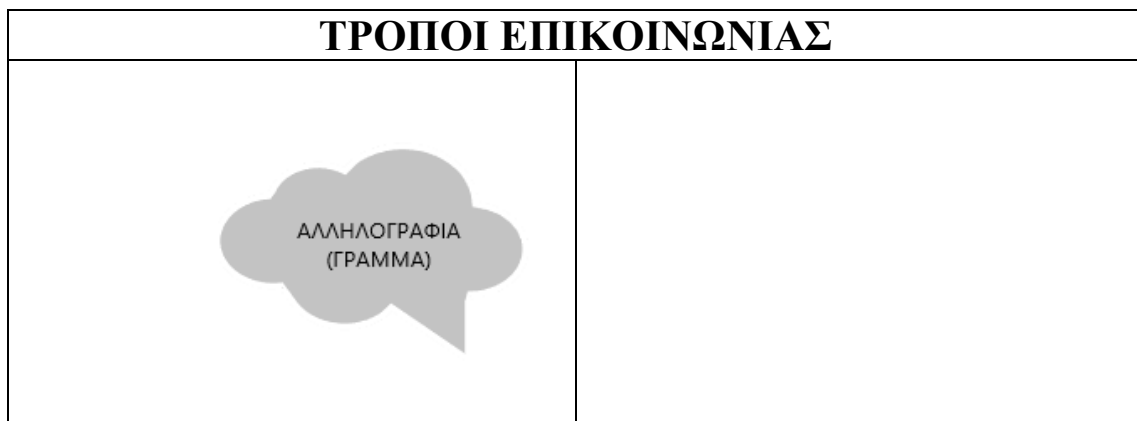

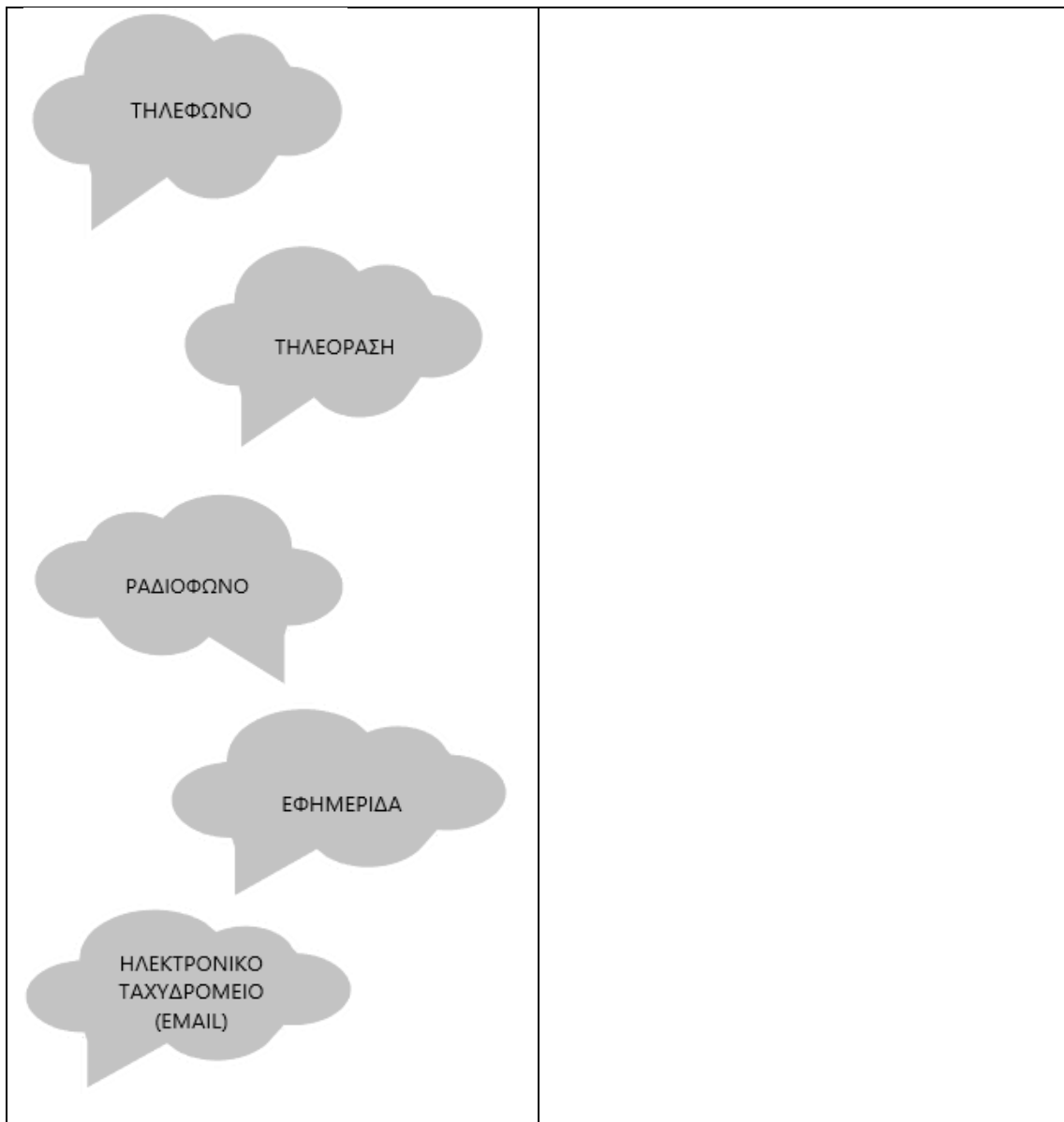

2^η δραστηριότητα: Φτιάχνουμε το δικό μας τηλέφωνο

Δραστηριότητες:

- Σοζητάμε για το τηλέφωνο και την εξέλιξη του.



Εικόνα 39 Η ιστορία και η εξέλιξη του τηλεφώνου. (Αναρτήθηκε από <https://slideplayer.gr/slide/17017217/>)

- Χτυπάει το τηλέφωνο. Ένωσε τις γραμμές και βοήθησε το μικρό Νικόλα να φτάσει σε αυτό.

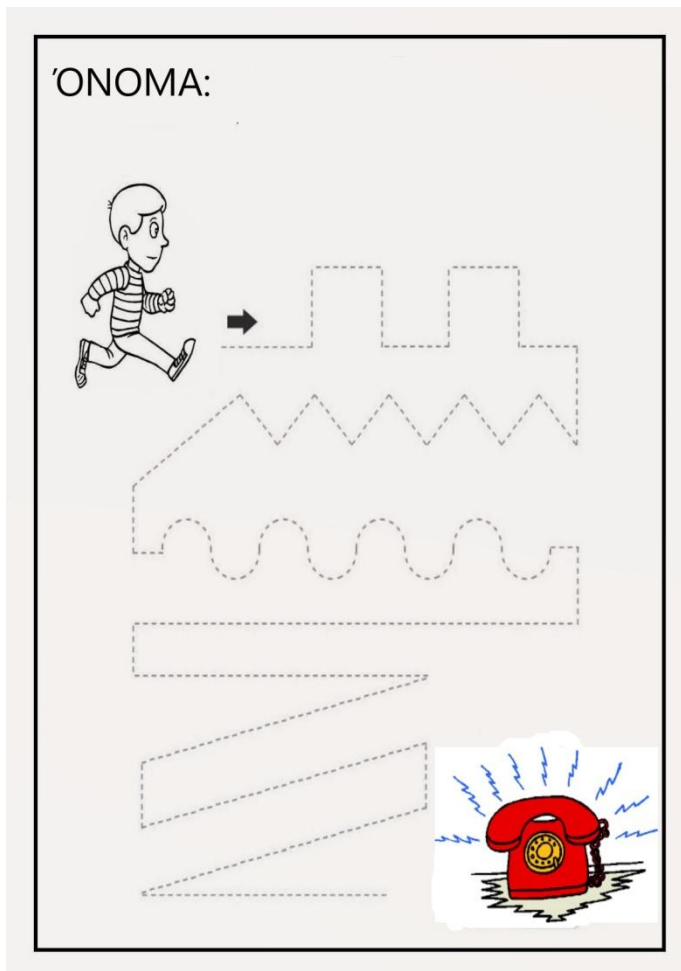

Εικόνα 40 Ενώνω τις γραμμές (Αναρτήθηκε από [δραστηριότητες προγραφής με τροπικούς επικοινωνίας - Αναζήτηση Google](#))

- Ας φτιάξουμε τα δικά μας τηλέφωνα!



Εικόνα 41 Το τηλέφωνο από σπάγκο και ποτήρια. (Αναρτήθηκε από [τηλέφωνο από σπάγκο - Αναζήτηση Google](#))

Ενδεικτικός διάλογος:

Μαθ. 1: Καλημέρα!
Μαθ. 2: Καλημέρα! Τι κάνεις;
Μαθ.1: Καλά είμαι, εσύ;
Μαθ. 2: Καλά είμαι και εγώ.
Μαθ.1: Θα τα πούμε μετά! Γεια!
Μαθ. 2: Γεια!

3^η Δραστηριότητα: Μαθαίνουμε τα μέρη του σταθερού ηλεκτρονικού υπολογιστή

Δραστηριότητες:







- Συζητάμε για τον ηλεκτρονικό υπολογιστή. Μαθαίνω τα μέρη του.



Εικόνα 42 Τα μέρη του σταθερού ηλεκτρονικού υπολογιστή

- Αντιστοιχίζω και συμπληρώνω τις λέξεις με τις εικόνες από τα μέρη του σταθερού ηλεκτρονικού υπολογιστή.

ΜΕΡΗ ΗΛΕΚΤΡΟΝΙΚΟΥ ΥΠΟΛΟΓΙΣΤΗ

 ΕΚΤΥΠΩΤΗΣ	ΟΘ.....
 ΥΠΟΛΟΓΙΣΤΗΣ	ΕΚ.....
 ΗΧΕΙΑ	ΠΛ.....
 ΟΘΟΝΗ	ΗΧ.....
 ΠΛΗΚΤΡΟΛΟΓΙΟ	ΠΟ.....
 ΠΟΝΤΙΚΙ	ΠΥ.....
 ΠΥΡΓΟΣ	ΥΠ.....

Εικόνα 43 Μέρη ηλεκτρονικού υπολογιστή (αντιστοίχιση και γραφή)

4^η Δραστηριότητα: Γράφουμε το όνομα μας στα ελληνικά και στα ουκρανικά

Δραστηριότητες:

- Ζωγράφισε στην οθόνη του φορητού υπολογιστή (laptop) το αγαπημένο σου παιδικό. Ζωγράφισε ή κύκλωσε τα γράμματα του ονόματός σου από το πληκτρολόγιο.

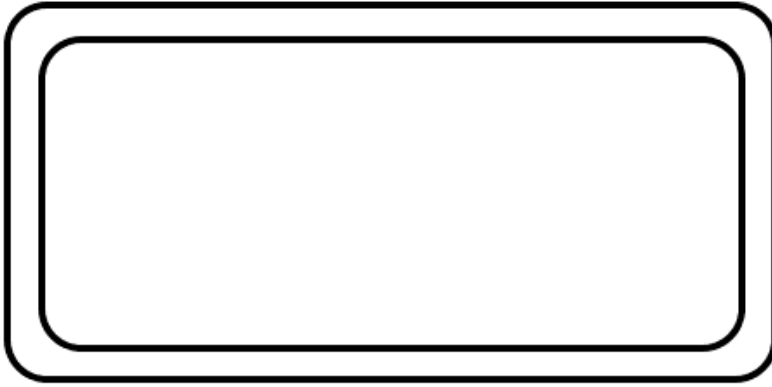

Όνομα:

Εικόνα 44 Υπολογιστής με ελληνικό πληκτρολόγιο

(Το ελληνικό πληκτρολόγιο αναρτήθηκε από [Διάφανα Ελληνικά λευκά αυτοκόλλητα για πληκτρολόγιο 2 τμχ - Διάφορα - Insomnia.gr](#))

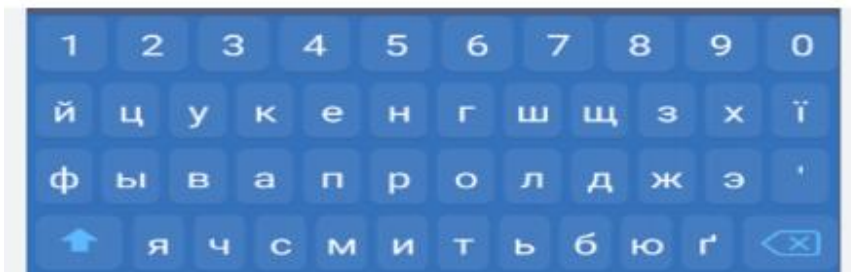
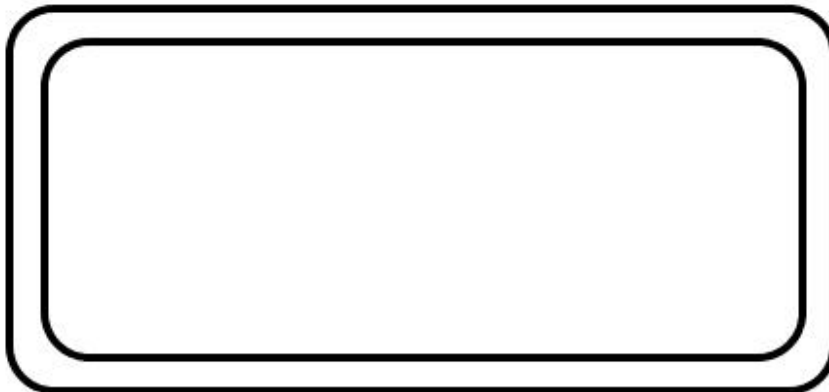

Όνομα:

Εικόνα 45 Υπολογιστής με ουκρανικό πληκτρολόγιο

(Το ουκρανικό αλφάβητο αναρτήθηκε από [Ukrainian Keyboard – Aplikacje w Google Play](#))

2η Επικοινωνιακή περίσταση: Φαγητό

1^η Δραστηριότητα: Χωρίζουμε τα τρόφιμα ανάλογα τη γεύση τους

Δραστηριότητες:

- Γνωρίζουμε και δοκιμάζουμε τα τρόφιμα. Ποια (δεν) σου αρέσουν; Γιατί;
- Χώρισε τα τρόφιμα ανάλογα με τη γεύση τους.

ΦΑΓΗΤΟ			
ΓΛΥΚΟ	ΞΙΝΟ	ΠΙΚΡΟ	ΑΛΜΥΡΟ

2^η Δραστηριότητα: Σχεδιάζουμε το αγαπημένο μας φρούτο

Δραστηριότητες:

- Γράφω το όνομα. Σχεδιάζω την εικόνα. Χρωματίζω την εικόνα (ανάγλυφο κολλάζ).

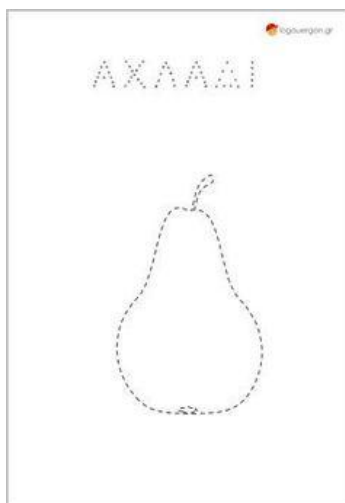

Εικόνα 46 Γράφω και σχεδιάζω το αχλάδι (Ανακτήθηκε από Autumn crafts, Crafts, Baby education (pinterest.com))

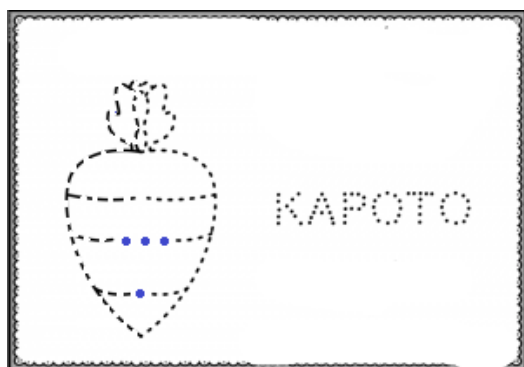

Εικόνα 47 Γράφω και σχεδιάζω το καρότο (Ανακτήθηκε από <https://blogs.sch.gr/39nipath/tag/prografi/>)

3η Δραστηριότητα: Ας εξασκηθούμε με δραστηριότητες προγραφής

Δραστηριότητες:

- Βοηθάω την κάμπια να βρει τη φίλη της.

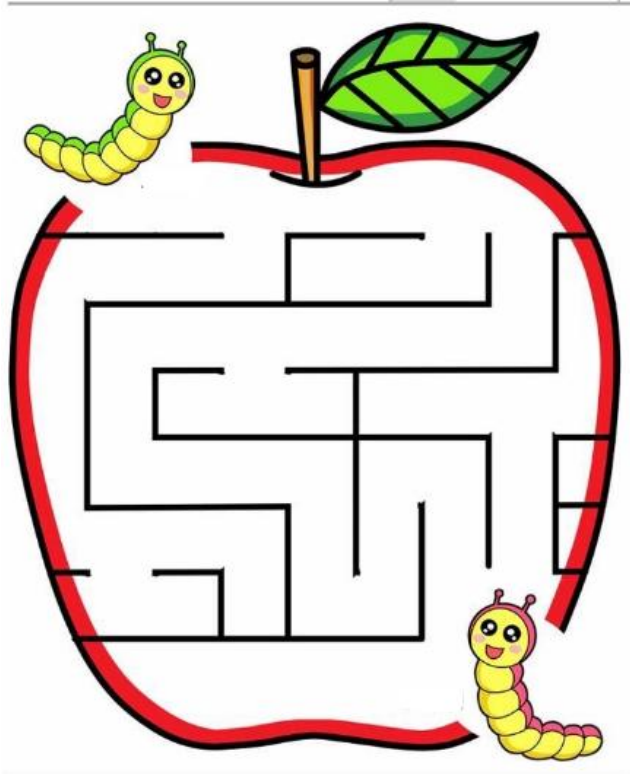

Εικόνα 48 Ενώνω τις κάμπιες (Ανακτήθηκε από [prescrittura-prelettura-precalcolo](#)에 있는 Annalisa D'Ajello님의 핀 | 유치원 수학 활동, 사과, 유치원 학습 활동 (pinterest.com))

➤ Ενώνω το κάθε μήλο με τα υπόλοιπα.

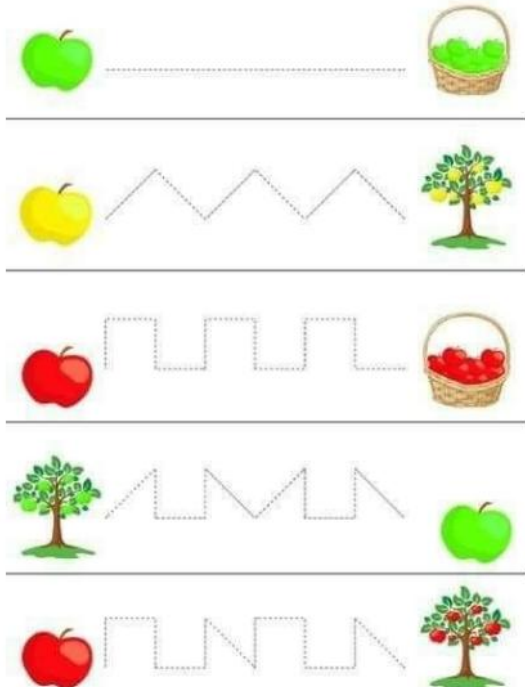

Εικόνα 49 Ενώνω τις εικόνες (Ανακτήθηκε από [prescrittura-prelettura-precalcolo](#)에 있는 Annalisa D'Ajello님의 핀 | 유치원 수학 활동, 사과, 유치원 학습 활동 (pinterest.com))

4^η Δραστηριότητα: Φτιάχνουμε τη Διατροφική Πυραμίδα

Δραστηριότητες:

- Ας φτιάξουμε την διατροφική πυραμίδα!



Εικόνα 50 Ενδεικτικό παράδειγμα διατροφικής πυραμίδας

5^η Δραστηριότητα: Φτιάχνουμε τρουφάκια





Δραστηριότητες:

- Ας φτιάξουμε τρουφάκια!

<u>Υλικά για τρουφάκια</u>	
2 ποτηράκια άχνη	
1 βιταμ	
3 κουταλάκια κακάο	
1 πακέτα μπισκότα	

Λίγο γάλα	
Τρούφα	

Εκτέλεση

<p>7. Λιώνω το βιταμ και το ρίχνω σε ίσες ποσότητες σε ένα μπολ της κάθε ομάδας (το βιταμ το λιώνει και το βάζει στα μπολ η νηπιαγωγός- τα παιδιά απλά παρατηρούν)</p>	
<p>8. Βάζω μέσα στο μπολ το κακάο και τα ανακατεύω</p>	
<p>9. Προσθέτω την άχνη και ανακατεύω καλά</p>	
<p>10. Σπάω τα μπισκότα σε πάρα πολύ μικρά κομμάτια</p>	
<p>11. Βάζω τα μπισκότα στα μπολ και ανακατεύω (Η νηπιαγωγός προσθέτει λίγο γάλα σε κάθε ζύμη έτσι ώστε να είναι εύπλαστη)</p>	

12. Πλάθω την ζύμη σε μπαλάκια και τους βάζω τρούφα



5^η δραστηριότητα: Ας γνωρίσουμε παραδοσιακές συνταγές της Ελλάδας και της Ουκρανίας

Δραστηριότητες:

- Ας γνωρίσουμε παραδοσιακές συνταγές της Ελλάδας και της Ουκρανίας! Παρουσίαση από τα παιδιά και τους γονείς τους.

3η Επικοινωνιακή περίπτωση: Μαγαζιά /Αγορά

1^η δραστηριότητα: Φτιάχνουμε μια μακέτα με τα μαγαζιά της γειτονιάς μας

Δραστηριότητες:

- Διαβάζουμε το βιβλίο στο εμπορικό κέντρο. Ποια καταστήματα αναφέρονται στο βιβλίο;



- Ποια καταστήματα υπάρχουν στη γειτονιά μας; Έχετε επισκεφθεί κάποιος; Περιγράψτε το. Ποια αντικείμενα/ υλικά το χαρακτηρίζουν;
- Κατασκευή μακέτας με τα καταστήματα που υπάρχουν στη γειτονιά μας. Φτιάχνουμε τα καταστήματα, γράφουμε το όνομα του καταστήματος και βάζουμε τα χαρακτηριστικά αντικείμενα/ υλικά του.

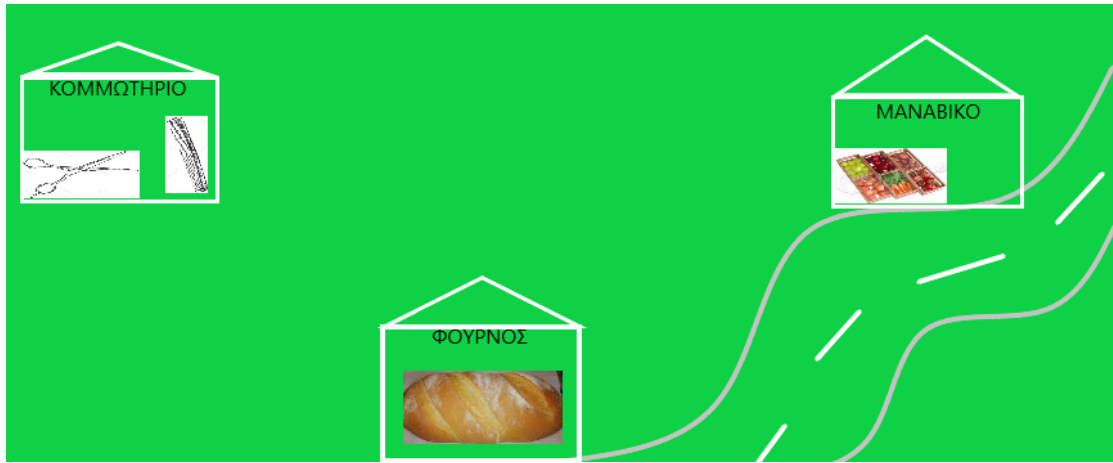



Εικόνα 51 Ενδεικτικό παράδειγμα μακέτας

2η δραστηριότητα: Γνωρίζουμε το ευρώ

Δραστηριότητες:

- Ποιο είναι το νόμισμα της Ελλάδας; Ποια κέρματα έχει; Ποια χαρτονομίσματα έχει;
- Που φυλάμε τα χρήματά μας; Γιατί;
- Συμπλήρωσε τα γράμματα που λείπουν:

	Ε	Υ	Ρ	Ω
	Ε		Ρ	



	Κ	Ε	Ρ	Μ	Α	Τ	Α
				Μ			Α



	Χ	Α	Ρ	Τ	Α	Ο	Ν	Ο	Μ	Ι	Σ	Μ	Α	Τ	Α
		Α		Τ								Μ			Α

➤ Συμπλήρωσε το Εικονόλεξο

Όνομα: _____ Ημερομηνία: _____

■ Λύσε το σταυρόλεξο.

 **ΧΡΗΜΑΤΑ**  **ΚΟΥΜΠΑΡΑΣ**  **ΤΡΑΠΕΖΑ**

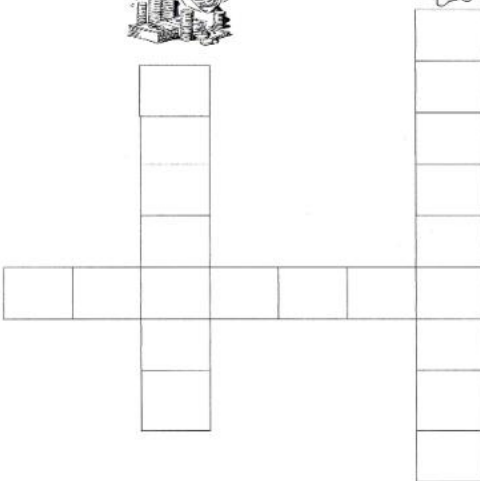

Εικόνα 52 Αναρτήθηκε από ([fylla ergasias | Crafts, Diagram, Floor plans \(pinterest.com\)](https://www.pinterest.com))

➤ Ένωσε τις γραμμές και σχημάτισε τα κέρματα.

Όνομα: _____



Εικόνα 53 Ένωσε τις γραμμές και σχημάτισε τα κέρματα

3η δραστηριότητα: Επισκεπτόμαστε το ψητοπωλείο της γειτονιάς μας. Φτιάχνουμε τη γωνιά του ψητοπωλείου στη τάξη του νηπιαγωγείου και παίζουμε κάνοντας δραματοποίηση

Δραστηριότητες:

- **Επισκεπτόμαστε το ψητοπωλείο της γειτονιάς.**
- **Φτιάχνουμε τη δική μας γωνιά ψητοπωλείου στην τάξη μας και παίζουμε σε αυτή.**

Ενδεικτικοί διάλογοι:
4) Κατά την παραγγελία
Σερβιτόρος: Καλησπέρα! Τι θα πάρετε; Τι θα πιείτε; Πελάτης: Μπορώ να έχω έναν κατάλογο; Σερβιτόρος: Φυσικά! Ορίστε! Πελάτης: Ευχαριστώ! Πατάτες τηγανιτές με κεφαλοτύρι και ένα κοτόπουλο. Σερβιτόρος: Ωραία. Θα πιείτε κάτι; Πελάτης: Ένα μπουκάλι νερό, παρακαλώ. Σερβιτόρος: Εντάξει. Σας ευχαριστώ! Πελάτης: Και εγώ σας ευχαριστώ!
5) Κατά την παράδοση της παραγγελίας στον μάγειρα/ψήστη
Σερβιτόρος: Έχω ένα κοτόπουλο και πατάτες τηγανιτές. Ψήστης: Στις πατάτες βάζω κεφαλοτύρι; Σερβιτόρος: Ναι. Ψήστης: Έτοιμα!
6) Κατά την πληρωμή:
Πελάτης: Να πληρώσω παρακαλώ; Πόσο κάνει; Σερβιτόρος: Για να δω την απόδειξή σας. (5) ευρώ. Πελάτης: Ορίστε. Σερβιτόρος: Ορίστε τα ρέστα σας. Πελάτης: Ευχαριστώ Σερβιτόρος: Παρακαλώ. Καλό σας μεσημέρι.

4η δραστηριότητα: Διοργάνωση χριστουγεννιάτικου bazaar από τα παιδιά.

Δραστηριότητες:

- **Διοργάνωση χριστουγεννιάτικου bazaar από τα παιδιά.**

4η Επικοινωνιακή περίπτωση: Επαγγέλματα

1^η δραστηριότητα: Βρες το ζευγάρι

Δραστηριότητες:

- **Βλέπουμε το βίντεο ([Λάχανα και Χάχανα - Όταν Μεγαλώσω \(Official Lyric Video\) - YouTube](#))**
- **Ποιο επάγγελμα (δεν) μου αρέσει; Γιατί;**
- **Βρες τα ζευγάρια!**

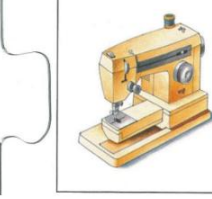
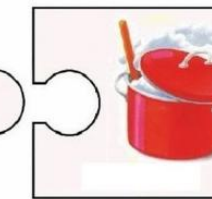
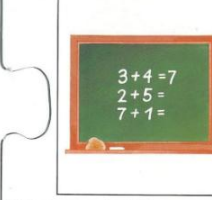
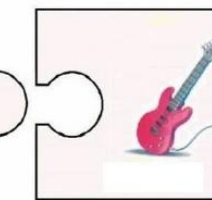
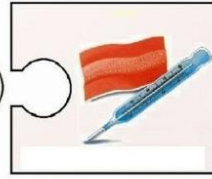
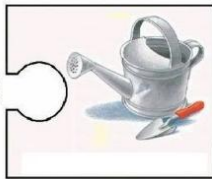
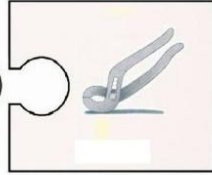
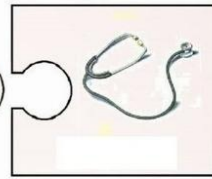
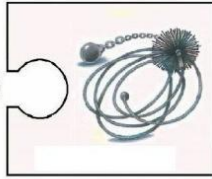

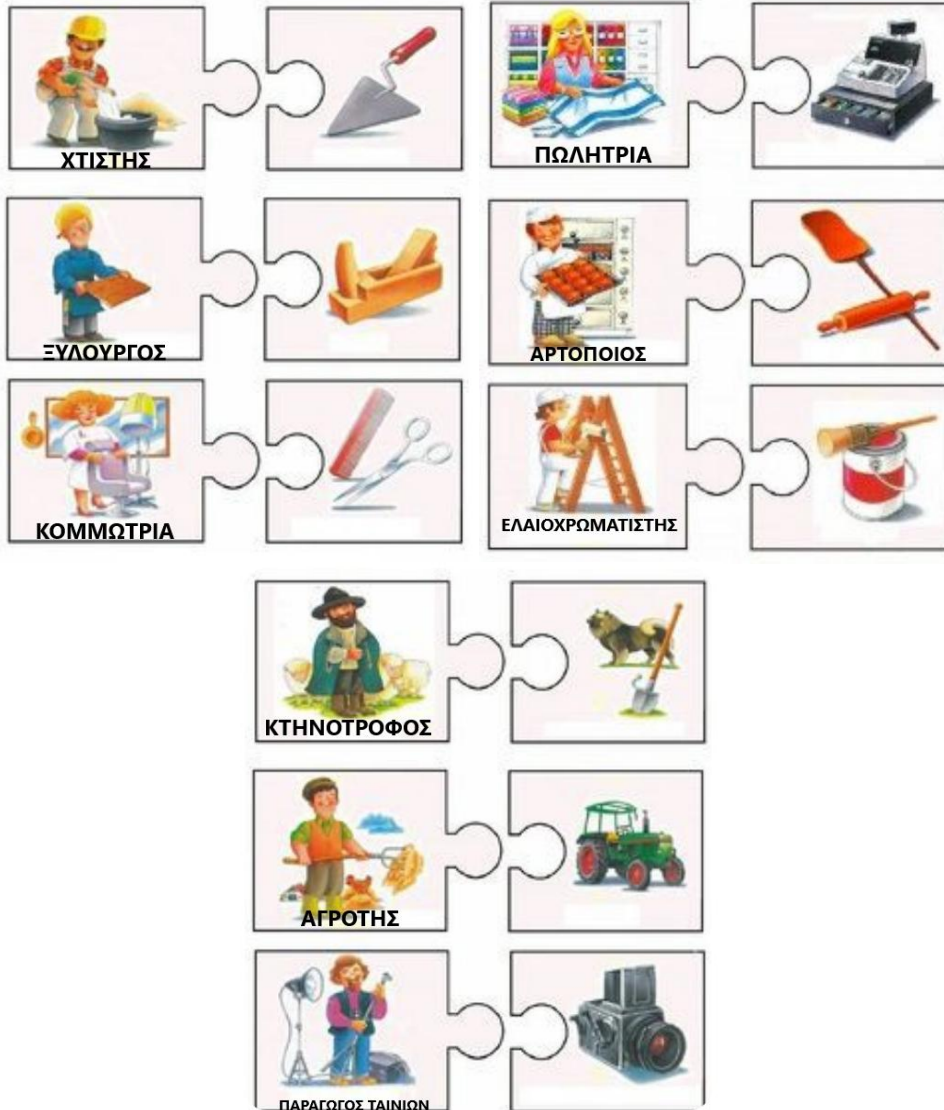

(Οι εικόνες ανακτήθηκαν από [Crafts,Activities and Worksheets for Preschool,Toddler and Kindergarten | Community helper, Preschool activity, Puzzles for kids \(pinterest.com\)](https://www.pinterest.com/pin/111111111111111111/))

2^η δραστηριότητα: Αντιστοίγισε την εικόνα με το σωστό κείμενο.

Δραστηριότητες:

- Βρες το αρχικό γράμμα από κάθε επάγγελμα και ένωσε το με μία γραμμή στη διπλανή στήλη. Μετά γράψε όπως μπορείς τη λέξη.

 ΓΕΩΡΓΟΣ
 ΔΑΣΚΑΛΟΣ

Ο
Π

ΝΟΣΟΚΟΜΑ

ΟΔΟΝΤΙΑΤΡΟΣ

ΑΣΤΥΝΟΜΙΚΟΣ

ΠΥΡΟΣΒΕΣΤΗΣ

Γ
.....
Α
.....
Ν
.....
Δ
.....

(Αναρτήθηκε από: [ΦΥΛΛΑ ΕΡΓΑΣΙΑΣ ΓΙΑ ΤΑ ΕΠΑΓΓΕΛΜΑΤΑ ~ Los Niños | Greek language, Education, Math \(pinterest.com\)](https://www.pinterest.com/losninos/greek-language-education-math/))

➤ Αντιστοίχισε το κάθε επάγγελμα με την σωστή εικόνα.

		
<input type="text"/>	<input type="text"/>	<input type="text"/>
		
<input type="text"/>	<input type="text"/>	<input type="text"/>
ΔΑΣΚΑΛΟΣ 	ΝΟΣΟΚΟΜΑ 	ΑΣΤΥΝΟΜΙΚΟΣ 
ΚΤΗΝΙΑΤΡΟΣ 	ΚΛΟΟΥΝ 	ΠΥΡΟΣΒΕΣΤΗΣ 

Εικόνα 54 (Αναρτήθηκε από <https://gr.pinterest.com/pin/1126674031755349592/?mt=login>)

➤ Βοήθησε το ασθενοφόρο να φτάσει στον ασθενή

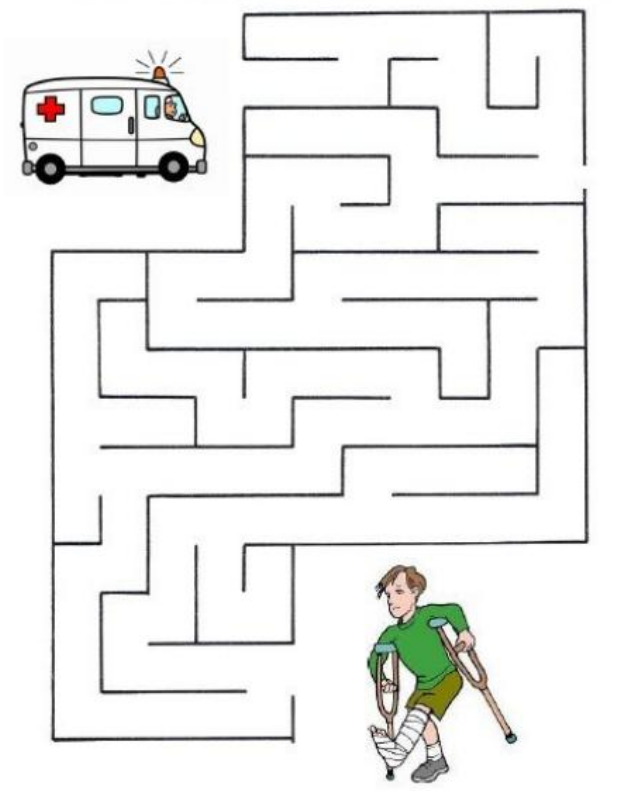

Εικόνα 55 Αναρτήθηκε από ([Labirentler, Alfabe çalışma sayfaları, Okul öncesi çalışma sayfaları \(pinterest.com\)](#))

3η δραστηριότητα: Φτιάχνω κούκλα με το επάγγελμα που μου αρέσει κούκλες κουκλοθέατρον και παίζω κουκλοθέατρο.

Δραστηριότητες:

- Τι θα γίνεις όταν μεγαλώσεις;
- Κατασκευή κούκλας κουκλοθέατρον



Εικόνα 56 Εικόνες για κουκλοθέατρο (Αναρτήθηκε από [75 ΕΠΑΓΓΕΛΜΑΤΑ ideas | επαγγέλματα, αγαπημένο μου ημερολόγιο, μουσική αγωγή \(pinterest.com\)](#))



Εικόνα 57 Εικόνες για κουκλοθέατρο (Αναρτήθηκε από [75 ΕΠΑΓΓΕΛΜΑΤΑ ideas | επαγγέλματα, αγαπημένο μου ημερολόγιο, μουσική αγωγή \(pinterest.com\)](#))



Εικόνα 58 Εικόνες για κουκλοθέατρο (Αναρτήθηκε από [75 ΕΠΑΓΓΕΛΜΑΤΑ ideas | επαγγέλματα, αγαπημένο μου ημερολόγιο, μουσική αγωγή \(pinterest.com\)](#))

- Παίζουμε κουκλοθέατρο με τις κούκλες που κατασκευάσαμε.

4η δραστηριότητα: Βρες ποιο επάγγελμα κάνω.

Δραστηριότητες:

- Σχηματίστε κύκλο και καθίστε στο πάτωμα. Όσο η μουσική ακούγεται η μπάλα γυρνάει στον κύκλο. Όταν σταματήσει η μουσική και κρατάς τη μπάλα δείξε με παντομίμα το επάγγελμα που διάλεξες.

5η δραστηριότητα: Επίσκεψη στον φούρνο της γειτονιάς και παρασκευή ψωμιού.

Δραστηριότητες:

- Επίσκεψη στο αρτοποιείο της γειτονιάς. Τι είδαμε; Ποίον συναντήσαμε; Τι φτιάχνουν;
- Ας φτιάξουμε το δικό μας ψωμί!

6η δραστηριότητα: Ας γίνουμε δημοσιογράφοι.

Δραστηριότητες:

- Παρακολούθηση αποσπάσματος από την ταινία ο καρχαριομάχος ([Shark Tale \(2004\) Oscar Lied And Tells The Truth - YouTube](#)). Αναγνώρισες κάποιο επάγγελμα; Πώς το κατάλαβες;
- Γινόμαστε δημοσιογράφοι και γνωρίζουμε τον τρόπο ζωής των παιδιών στην Ελλάδα και στην Ουκρανία.

5η Επικοινωνιακή περίπτωση: Ένδυση / Χρώματα

1η Δραστηριότητα: Χωρίζουμε τα ρούχα σύμφωνα με τις εποχές «ΧΕΙΜΩΝΑΣ» και «ΚΑΛΟΚΑΙΡΙ».

Δραστηριότητες:

- Παρατηρώ τις εικόνες. Πότε φοράμε αυτά τα ρούχα; Γιατί; Γιατί κάποια είναι πιο χοντρά και κάποια πιο λεπτά;



Εικόνα 59 Τα ρούχα του χειμώνα (Αναρτήθηκε από: [ΝΗΠΙΑΓΩΓΕΙΟ ΑΓΙΟΥ ΣΠΥΡΙΔΩΝΑ ΑΡΤΑΣ » Blog Archive » Τα ρούχα του χειμώνα \(sch.gr\)](#))



Εικόνα 60 Τα ρούχα του καλοκαιριού (Αναρτήθηκε από: [Τα ρούχα του καλοκαιριού! | ΝΗΠΙΑΓΩΓΕΙΟ ΑΓΙΟΥ ΠΑΝΤΕΛΗΜΟΝΑ \(sch.gr\)](#))

2η Δραστηριότητα: Χρωμάτισε τα ρούχα και τοποθέτησε τα στη σωστή στήλη.

Δραστηριότητες:

- Γράψε τις λέξεις «ΧΕΙΜΩΝΑΣ» και «ΚΑΛΟΚΑΙΡΙ». Χρωμάτισε τα ρούχα και τοποθέτησε τα στη σωστή στήλη.

	<p>ΧΕΙΜΩΝΑΣ</p>		<p>ΚΑΛΟΚΑΙΡΙ</p>

--	--



Εικόνα 61 Χρωματίσε τα ρούχα του χειμώνα (Αναρτήθηκε από: [τα ρούχα του χειμώνα νηπιαγωγείο - grstore.onlinecheaps2022.ru](http://ta-roucha-tou-xeimwna-nhpiagwgio-grstore.onlinecheaps2022.ru))

3^η Δραστηριότητα: Ας ντύσουμε το ανθρωπάκι

- **Χωρίζομαστε σε ομάδες. Η νηπιαγωγός σχεδιάζει σε χαρτί του μέτρου, για κάθε ομάδα, το περίγραμμα από ένα παιδί. Κάθε ομάδα ντύνει το ανθρωπάκι της ανάλογα την εποχή. Χρησιμοποιώ ρούχα και αξεσουάρ που θα βρω στην τάξη. Το παρουσιάζουμε στις υπόλοιπες ομάδες**



Εικόνα 62 Ενδεικτικό πατρόν για αν θρωπάκι (Ανακτήθηκε από [ΑΡΛΕΚΙΝΟΣ | ΝΗΠΙΑΓΩΓΕΙΟ ΝΕΑΣ ΚΑΛΛΙΣΤΗΣ \(sch.gr\)](#))

4^η Δραστηριότητα: Μαθαίνω τα χρώματα

Δραστηριότητες:

- Χωριζόμαστε σε ομάδες σύμφωνα με το χρώμα που έχουμε στα ρούχα μας; Γιατί χωριστήκατε έτσι;
- Μαθαίνουμε τα χρώματα.







Εικόνα 63 Μαθαίνουμε τα χρώματα (Ανακτήθηκε από [Μαθαίνω τα χρώματα στο Νηπιαγωγείο - Κάρτα και παιχνίδι online - ΗΛΕΚΤΡΟΝΙΚΗ ΔΙΔΑΣΚΑΛΙΑ \(e-didaskalia.blogspot.com\)](#))

- Γράφω όπως μπορώ το χρώμα και χρωματίζω ανάλογα τις εικόνες.





ΟΝΟΜΑ: _____ ΗΜΕΡ: _____

Χρωματίζω τις εικόνες και γράφω τη λέξη Μαύρο στα κουτάκια:

 ΜΑΥΡΟ			
			

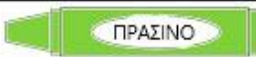
ΟΝΟΜΑ: _____ ΗΜΕΡ: _____

Χρωματίζω τις εικόνες και γράφω τη λέξη Πράσινο στα κουτάκια:

 ΠΡΑΣΙΝΟ			
			





ΟΝΟΜΑ: _____ ΗΜΕΡ: _____

Χρωματίζω τις εικόνες και γράφω τη λέξη Πορτοκαλί στα κουτάκια:

 ΠΟΡΤΟΚΑΛΙ			
			





ΟΝΟΜΑ: _____ ΗΜΕΡ: _____

Χρωματίζω τις εικόνες και γράφω τη λέξη Κόκκινο στα κουτάκια:

 ΚΟΚΚΙΝΟ			
			





ΟΝΟΜΑ: _____ ΗΜΕΡ: _____

Χρωματίζω τις εικόνες και γράφω τη λέξη Κίτρινο στα κουτάκια:

 ΚΙΤΡΙΝΟ			
			





ΟΝΟΜΑ: _____ ΗΜΕΡ: _____

Χρωματίζω τις εικόνες και γράφω τη λέξη Μπλε στα κουτάκια:

 ΜΠΛΕ			
			

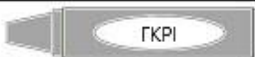



ΟΝΟΜΑ: _____ ΗΜΕΡ: _____

Χρωματίζω τις εικόνες και γράφω τη λέξη Γκρι στα κουτάκια:

 ΓΚΡΙ			
			





ΟΝΟΜΑ: _____ ΗΜΕΡ: _____

Χρωματίζω τις εικόνες και γράφω τη λέξη Μωβ στα κουτάκια:

 ΜΩΒ			
			

ΟΝΟΜΑ: _____ ΗΜΕΡ: _____

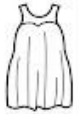
Χρωματίζω τις εικόνες και γράφω τη λέξη Ροζ στα κουτάκια:

 ΡΟΖ			
			

(Οι εικόνες με τα χρώματα αναρτήθηκαν από [mikaranteleon-pawakomastoNhrigiawgeio: Τα χρώματα στο Νηπιαγωγείο \(5\)](http://mikaranteleon-pawakomastoNhrigiawgeio: Τα χρώματα στο Νηπιαγωγείο (5)))

- Βρες και κύκλωσε τις λέξεις με τα χρώματα. Γράψε το στην γραμμή από κάτω όπως μπορείς.

Όνομα :

Ημερομηνία :

Το κρυπτόλεξο των χρωμάτων . Κύκλωσε μόνο τη σωστή λεξούλα για το κάθε χρώμα και γράψε την στη γραμμούλα.



ZΩΗ ANSH - <http://dreamkindergarten.blogspot.gr/>

[Το νέο νηπιαγωγείο που ονειρεύομαι : Φύλλα εργασίας για τα χρώματα \(dreamkindergarten.blogspot.com\)](http://dreamkindergarten.blogspot.com)

5^η Δραστηριότητα: Γράψε ένα ρούχο που φοράς και το χρώμα του χωρίς μελάνι.

Δραστηριότητες:

- Γράψε χωρίς μελάνι ένα από τα ρούχα που φοράς μαζί με το χρώμα του στο αλάτι. Μπορείς να γράψεις και των φίλων σου;



Εικόνα 64 Ενδεικτική φωτογραφία. Γράφω στο αλάτι χωρίς μελάνι. (Αναρτήθηκε από <https://www.google.gr/imgres?imgurl=https%3A%2F%2Fblogs.sch.gr%2Fnip2prosdra%2Ffiles%2F2020%2F03%2FWriting-letters-in-a-salt-tray-5.jpg&imgrefurl=https%3A%2F%2Fblogs.sch.gr%2Fnip2prosd>)

6^η Δραστηριότητα: Ας γνωρίσουμε την παραδοσιακή στολή της Ελλάδας και της Ουκρανίας

Δραστηριότητες:

- Γνωρίζουμε τις παραδοσιακές φορεσιές της Ελλάδας και της Ουκρανίας. Βρίσκουμε ομοιότητες και διαφορές ανάμεσα τους και ψηφίζουμε αυτή που μας αρέσει περισσότερο.



Εικόνα 65 Ενδεικτική φωτογραφία παραδοσιακής φορεσιάς τσολιά της Ελλάδας (Ανακτήθηκε από [Παραδοσιακή Στολή ΤΣΟΛΙΑΣ 6-12 Ετών MARK562 \(marketnet.gr\)](http://marketnet.gr))



Εικόνα 66 Ενδεικτική φωτογραφία παραδοσιακής φορεσιάς Ουκρανίας (Ανακτήθηκε από [Εθνική ουκρανική φορεσιά: μια πολύχρωμη παράδοση | Πολιτισμός \(maxmag.gr\)](http://maxmag.gr))

7^η Δραστηριότητα: Ας περιηγηθούμε στο λαογραφικό μουσείο του Μετσόβου

Δραστηριότητες:

- Περιηγούμε στο λαογραφικό μουσείο του Μετσόβου. Ποια ενδυμασία σου άρεσε; Γιατί; Τι χρώματα είχε; Ποια εποχή το φορούσαν; Σου φαίνεται χοντρό ή λεπτό;

[Ενδυμασίες | Online Collection Categories | Λαογραφικό Μουσείο Μετσόβου \(metsovomuseum.gr\)](#)